

# JORNAL da cidade

ARACAJU (SE), 17 DE ABRIL DE 1984 — ANO XIII — No. 3.679 — CR\$ 200,00  
TERÇA-FEIRA

## Albano em destaque na Revista Nacional

O Presidente da Confederação Nacional da Indústria, senador Albano Franco, quer saber dos presidentes quais são suas idéias, conforme ampla reportagem da Revista Nacional, desta semana. A RN traz também, entre outros assuntos, um trabalho jornalístico em torno da saudosa Clara Nunes. É só conferir no encarte especial do seu JC de hoje.



Albano Franco

# ASSALTANTES ARMADOS LEVAM DEZ MILHÕES DO SUPERMERCADO

O Supermercado G. Barbosa, no município de Estância, foi assaltado por cinco homens fortemente armados, que conseguiram fugir do estabelecimento comercial com aproximadamente 10 milhões de cruzeiros. Para praticar o roubo, os bandidos trancaram os funcionários no frigorífico, segundo queixa registrada à polícia. (Pág. 6)

## Morre a décima vítima do acidente com ônibus

Identificado como o verdadeiro culpado do acidente entre uma carreta e um ônibus, sábado último no km 123, da BR-101, o motorista Sebastião Martinho de Oliveira, 40 anos de idade, natural de São Paulo, condutor do caminhão, foi conduzido para o Reformatório Penal do Estado. As vítimas fatais subiram para 10, com a morte de José Carlos da Silva, 50 anos, que residia na cidade alagoana de Palmeiras do Índios, sendo que entre os feridos, a maioria teve braços e pernas amputados, como aconteceu com o jogador Antônio Américo Machado, do Vitória, clube da Bahia. (Pág. 6)

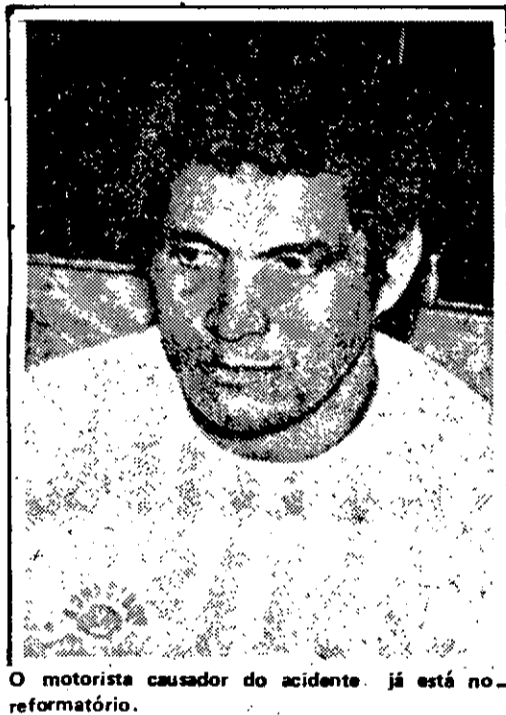

O motorista causador do acidente, já está no reformatório.

## FIGUEIREDO PROPÕE DIRETAS PARA 88

BRASÍLIA, (AJB) — Em pronunciamento dirigido ao povo brasileiro, ontem à noite, através de uma cadeia nacional de rádio e televisão, o Presidente João Figueiredo reafirmou seu juramento, perante o Congresso, de defender a Constituição, manter a ordem e a tranquilidade da Nação e o de conduzir o país à democracia. Em sua fala, Figueiredo reconheceu que hoje, o povo manifesta sua vontade de mudança, acentuando que ela é essencialmente democrática. Figueiredo salientou que se o povo quer e manifesta politicamente sua vontade, o Governo e os partidos não podem ignorá-la. Em um trecho de sua fala, o Presidente João Figueiredo enfatizou que não se opõe à mudança.

"Eu proponho mudar. Mas é preciso mudar com responsabilidade, é preciso mudar com segurança, é preciso mudar com tranquilidade", afirmou.

A íntegra do pronunciamento do Presidente Figueiredo, na página 2.

## Deputados criticam estado das rodovias

O acidente automobilístico entre um caminhão e um ônibus da Bonfim, quando morreram 10 pessoas, foi o assunto do dia na sessão de ontem na Assembleia Legislativa, com os deputados criticando ao mau estado de conservação em que se encontram as estradas federais. O assunto foi enfocado por Laonte Gama, Américo Alves e Luiz Machado, sendo que os dois últimos isentaram o motorista do coletivo de qualquer culpa. Quem primeiro falou sobre o desastre fatal foi o Deputado José Machado,

que também teceu críticas à Carteira Imobiliária do Ipes e às casas construídas pelo Instituto, Conjunto Orlando Dantas, para ele, fora do alcance financeiro dos funcionários estaduais, classe para a qual pediu reajuste salarial na ordem de 260 por cento. Ainda na sessão de ontem da AL, o Deputado Francisco Paixão inseriu em ata, voto de congratulações pelo arcebispo metropolitano de Aracaju, Dom Luciano Duarte, que se recupera de uma operação de pontes de safena no coração.

# GUERRILHA OCUPA UMA CIDADE NA NICARÁGUA

(Página 8)

## Funcionalismo debate o reajuste salarial

A partir das 20 horas de hoje, os funcionários públicos estaduais estarão reunidos no Instituto Histórico de Sergipe, para debater sobre o reajuste salarial e o turno corrido nas repartições públicas do Estado.

Desde a semana passada, a direção da ASPES — Associação dos Servidores Públicos do Estado de Sergipe, distribuiu convites para convocar a categoria. No documento, eles lembram que os reajustes concedidos ao funcionalismo se situam em torno de apenas 50 por cento da faixa inflacionária que é de 240 por cento. Para eles a categoria não pode e nem deve aceitar esta situação.

Na Assembleia de hoje, eles devem tirar uma posição em torno destas duas questões — reajuste e turno corrido — e a partir disso, iniciar uma luta frente ao Governo do Estado. Diante da grande mobilização alcançada pelos professores do Magistério Público que também integram a classe dos funcionários — a direção da ASPES acredita que "o movimento sairá forte e dará bons frutos".

# COMÍCIO DAS DIRETAS LOTA O ANHANGABAU

O Anhangabaú, São Paulo, recebeu, ontem, um número de pessoas estimado em 2 milhões de pessoas, durante os comícios pelas diretas, já. A manifestação política foi iniciada com passeatas surgidas de diversos pontos da capital paulista, que se somaram à principal, tendo à frente um boneco de 3 metros do falecido ex-senador Theotônio Vilela. O movimento começou no período da tarde e foi encerrado por volta das 21 horas, após pronunciamentos de vários políticos, entre os quais, do governador do Rio, Leonel Brizola; de São Paulo, Franco Montoro; do Presidente Nacional do PT, Luiz Inácio e do Presidente Nacional do PMDB, Ulysses Guimarães. Mais política — págs. 2, 4 e 5.

## Poucos faltam às provas do Banese

Cerca de 15 por cento dos inscritos no concurso público do Banese não compareceram às provas de domingo último. A informação foi dada pelo diretor administrativo financeiro do banco, José Agnaldo Silva Pires, ao dar conta que, além dos faltosos, estão imediatamente desclassificados da prova de Dactilografia, ainda sem data marcada, os candidatos que não obtiveram média superior a 5 nos exames de anteontem.

## Chuvvas não afastam fome e doenças no Sertão de Sergipe

A fome e as doenças ainda se abatem em vários pontos do Estado, embora as últimas chuvas tragam solução para o problema da falta de água e uma nova perspectiva de uma vida melhor para o sertanejo. Assim dizem prefeitos municipais, ao se queixarem da falta de união das autoridades estaduais no equacionamento dos drásticos efeitos da estiagem. Também se queixam do tratamento dispensado pelo Governo do Estado aos administradores dos municípios. (Pág. 3)

TORCIDA PROTESTA CONTRA A VENDA DE NEY (Página 12)

# ELEIÇÕES DIRETAS PARA 88 PROPOSTAS POR JOÃO FIGUEIREDO

Conforme havia prometido, o Presidente da República, João Figueiredo, enviou, ontem, ao Congresso Nacional, mensagem de número 100 que altera a Constituição Brasileira e propõe, entre outras mudanças, eleições diretas para Presidente do País, em 1988. Eis a íntegra do documento presidencial:

Excelentíssimos Senhores membros do Congresso Nacional

No dia 31 de março, em palavras dirigidas à Nação, anunciei que, dentro em breve, encaminhará proposta de emenda constitucional ao Congresso Nacional. Frisei, então, haver a Constituição de 24 de janeiro de 1967, iniciativa do Presidente Castello Branco, sofrido sucessivas alterações, que obedeceram a múltiplas e às vezes conflitantes contingências do processo revolucionário. Aceitei que tais alterações, sofridas por força de atos unilaterais do Governo, ou de emendas aprovadas pelo Congresso Nacional, tiveram como consequência privar o texto constitucional originário da unidade lógica essencial ao estatuto político fundamental da Nação. Além disso — acrescentei — foram nele introduzidas diretrizes que, se tiveram sua razão de ser em cada momento histórico vivido, se tornaram incompatíveis com a ordem democrática que, desde o início do meu mandato, me comprometi solenemente a instituir no País, visando a restabelecer a soberana expressão da vontade popular e a coexistência harmônica dos Poderes da República.

Salientei possuir plena consciência de que o caminho percorrido, neste último lustro, foi inegavelmente marcado por conquistas políticas, cujo alcance é desnecessário encarecer, tais como o restabelecimento do pleno exercício das liberdades fundamentais, a realização de eleições gerais em todo o território nacional, garantidas pelo mais isento respeito à lei, bem como a anistia reclamada para a pacificação da família brasileira. Todavia — sublinhei —, esses resultados positivos, em prol da causa democrática, que foram consequência tanto de meu empenho pessoal como da inestimável colaboração da opinião pública, estão exigindo o seu complemento natural, que só poderá ser alcançado mediante revisão constitucional de fundo, para cuja obra conclamo o Congresso Nacional, que saberei empregar e aprimorar as soluções ora submetidas à sua alta apreciação.

Entende o Governo que nas circunstâncias atuais da sociedade brasileira, o caminho mais adequado para atingir-se a plena institucionalização democrática do País, é o indicado pela própria constituição vigente, que prevê modos eficazes de sua modificação e aperfeiçoamento. Não há limites no poder de emenda, e, por conseguinte, de aperfeiçoar o texto constitucional vigente, com a vantagem de sua imediata revisão, preservados determinados valores de utilidade já comprovada, sem prejuízo, é claro,

das inovações exigidas pelo estado de direito.

A opção pela emenda constitucional, com a amplitude que lhe é dada pela presente mensagem, legitima-se pela necessidade de conjugar-se o poder de emenda, visando à atualização dos imperativos democráticos, com o dever salvaguardar soluções normativas que atendem a peculiaridades da vida política, econômica e cultural do País, tendo brotado de nossas próprias circunstâncias, e não de modelos alienígenas.

O essencial é que, nesse trabalho de difícil equilíbrio entre as exigências ideais do futuro e as soluções já postas à prova na vida nacional das últimas décadas, se tenha primordialmente em vista o primado do indivíduo e da sociedade civil, a fim de que ambos não fiquem à mercê de indébitas interferências do Estado. Foi esse o espírito que fundamentalmente inspirou a elaboração da presente emenda, cujo objetivo é a afirmação do primado da lei, a cujo campo da incidência é devolvida uma série de atribuições antes reservadas ao critério exclusivo do Governo.

É finalidade essencial da revisão constitucional ora proposta a fixação de princípios e diretrizes que possam, definitivamente, assegurar maior harmonia entre os três Poderes da República e pelo fortalecimento do Legislativo e Judiciário.

Nesse sentido, toda a matéria de natureza tributária volta a ser objeto de prévia e exclusiva apreciação legislativa, vedada a exigibilidade de qualquer tributo no mesmo exercício, salvo os casos excepcionalmente previstos na carta maior por impostergáveis motivos de ordem econômico-financeira.

A reformulação do processo de aprovação de leis ordinárias por decurso de prazo obedece ao mesmo propósito de estabelecer justo equilíbrio entre os Poderes Legislativo e Executivo. Volta a prevalecer a regra da elaboração legislativa no período de tempo julgado necessário pelo Congresso Nacional, salvo se o Governo tiver necessidade do projeto proposto e já estiver comprovada omissão por parte do legislador. Além disso, somente em casos excepcionais, poderá o Presidente da República pedir o pronunciamento conjunto das duas Câmaras de representantes sobre projetos de lei considerados de extrema urgência. Penso que a fórmula encontrada atende ao equilíbrio funcional dos dois Poderes, combinando-se a competência de legislar com as exigências do serviço público.

Na mesma ordem de idéias, a nomeação do Procurador-Geral da República deixa de ser da competência exclusiva do Presidente para depender da prévia aprovação do Senado Federal. Desse modo, o Chefe do Ministério Público Nacional passa a ser expressão de dois poderes conjugados, tal como deve ser exigido para o exercício de função de mais alta relevância, inclusive no plano constitucional.

Por sinal que se impõe estabelecer uma limitação à competência do Procurador-Geral da República na apreciação das representações a ele endereçadas, para declaração de inconstitucionalidade de atos normativos federais ou estaduais pelo Supremo Tribunal Federal cuja decisão será obrigatória quando a questão for suscitada por chefes de qualquer dos Poderes da União e dos Estados. Nesse ponto, julgou-se conveniente conferir-se também ao Conselho Federal da Ordem dos Advogados do Brasil o poder de solicitar o pronunciamento da suprema corte, agindo, em tal caso, como representante da sociedade civil.

No que se refere ao Poder Judiciário, além da apontada preservação de competência da Suprema Corte, considera-se necessário optar por novos caminhos tendentes ao tão reclamado desafogo dos serviços da Justiça. Nessa ordem de idéias, duas medidas complementares pareceram aconselháveis: a instituição de um contencioso administrativo, dotado de jurisdição especial; e o fortalecimento das decisões dos juizes arbitrais, sem prejuízo, porém, da contrastação pela Justiça Comum de matéria de natureza constitucional, ou toda vez que as decisões forem impugnáveis mediante ação rescisória, nos termos da legislação processual civil. Espera-se que, com essas duas providências, haverá natural redução no número de feitos desde logo submetidos aos órgãos jurisdicionais comuns.

Além dessas e outras medidas de caráter estrutural, julgou-se indispensável traçar algumas diretrizes essenciais de natureza político-social, a começar pela inserção no texto constitucional da salvaguarda dos valores da pessoa humana e de seus direitos fundamentais, princípio este que constitui o pressuposto ético básico da tradicional proclamação da igualdade de todos perante a lei. Torna-se dispensável salientar as consequências que terá tal princípio não só na elaboração das leis civis e penais como em toda a aplicação da legislação vigente.

A igual objetivo tem em vista a nova redação dada ao parágrafo 9º do artigo 153, cujo fim é reforçar a esfera da inviolabilidade do direito ao sigilo das comunicações, protegendo a sociedade civil das perniciosas interferências que os meios técnicos modernos propiciam nesse campo.

De outro lado, para haver mais concreta correspondência entre o mandato do Presidente da República e a vontade popular, preferiu-se reduzir o período presidencial a quatro anos. Estabeleceu-se, quanto à duração do mandato, meio termo que atende à necessidade de assegurar período bastante para a obra administrativa, bem como de recorrer, em prazo mais breve, à manifestação da opinião pública, quanto à escolha do supremo magistrado da Nação. A fixação do quadriênio para o mandato presidencial reveste caráter flexível, por quanto se permite a reeleição uma só vez, dispensada a desincompatibilização. Logo, o



Presidente poderá, se obtiver o beneplácito da Nação, prolongar a investidura na chefia do Executivo até oito anos consecutivos. Duas diretrizes há que merecer especial relevo. Uma se refere à necessidade de corrigir-se a preferência unilateral assegurada pelo atual parágrafo do artigo 179, ao ensino científico e tecnológico, com exclusão do ensino humanístico, quando é imprescindível que os poderes públicos a todos prestem a devida assistência, dando-se ênfase ao desenvolvimento das pesquisas, cujo êxito se confunde com o próprio destino de nossa sociedade. Outras regras complementares são previstas nesse setor, tal como a modificação de um dispositivo que, além de ignorar a supressão das cátedras, olvida os novos processos de mestrado e doutoramento exigíveis por lei como condição dos concursos públicos no magistério, que não podem ser subordinados a requisitos válidos para os servidores públicos comuns.

Outra diretriz se refere à política a ser seguida quanto aos silvícolas. Não basta preservar-lhes as terras por eles ocupadas, porque é mister, além de atribuir-lhes capacidade relativa, na forma que a lei determinar, também assegurar seus valores culturais, sem prejuízo de sua progressiva e plena integração na comunidade nacional. Também a alteração introduzida em um dos dispositivos do artigo 80, tem alta finalidade político-social. Refiro-me à clara determinação de que à União caberá legislar sobre normas gerais de direito urbano, pondo termo a uma controvérsia que tem impedido seja resolvido um dos mais angustiantes problemas nacionais, que é o criado pela repentina formação de aglomerações urbanas, destituídas das mais elementares condições de vida digna. Permitir-se-a, assim, também a preservação de bens essenciais à memória nacional.

Merece destaque, também, a nova disposição introduzida no artigo 80, com a finalidade de ser constituído, pelo legislador federal, um sistema de controle da execução dos orçamentos das autarquias, das sociedades de economia mista, empresas públicas e fundações de caráter público, sem prejuízo da competência do Tribunal de Contas. Somente assim, o princípio geral da unidade orçamentária deixará de ser apenas aparente, evitando-se a situação atual de dupla ordem de receitas e despesas.

No plano social, creio seja aconselhável um dispositivo especial destinado à salvaguarda dos valores da família, ficando clara a obrigação que tem os pais de educar seus filhos, ainda que nascidos fora do casamento. Além disso, impõe-se que o Estado assumam, solenemente, a obrigação de atender aos menores abandonados, uma das chagas de nossa sociedade. Não é menor a atenção dispensada aos municípios, às regiões metropolitanas e aos organismos regionais, reforçando-se, na medida do possível, o poder de arrecadação daqueles, e assegurando-se às duas outras entidades uma estrutura caracterizada pela participação, respectivamente dos municípios e dos Estados, nos conselhos de direção superior. Na realidade, as regiões metropolitanas e os organismos regionais estão se desenvolvendo como novas dimensões inseridas no sistema federativo, e,

em benefício deste, torna-se necessário fixar, desde logo, uma diretriz preservadora das autonomias estadual e municipal.

Foi no contexto de todas essas providências que, me parecem essenciais ao ordenamento da República, que julguei preferível situar o problema da eleição direta ao Supremo Magistrado da Nação, cujo mandato, como já disse, será reduzido para quatro anos, permitida a reeleição uma só vez, dispensada a desincompatibilização. Essa decisão não podia ser tomada no calor de circunstâncias conjunturais, que impeçam a conquista e a consolidação de valores substancialmente exigidos tanto pelo Estado como pela sociedade civil.

A proposta de eleição direta para o futuro preserva os direitos do atual Colégio Eleitoral, cuja legitimidade não pode ser posta em dúvida à vista dos resultados da eleição de 1982. Arguir a ilegitimidade da eleição implica levantar a ilegitimidade da manifestação de vontade por essa forma. Importa inviabilizar a própria criação do direito, em regime democrático, até nos seus graus mais altos. A lei, manifestação da vontade popular, não provém diretamente do eleitorado. É produto, pelo contrário, da manifestação de vontade dos seus representantes. Todo o poder emana do povo e em seu nome é exercido. Com apoio nesse dogma — fundamento da nossa organização política — os representantes do povo fazem a lei. Mas não fazem somente a lei: procedem à reforma da própria Constituição. Isto é: criam normas hierarquicamente superiores às da lei. O próprio poder constituinte originário — aquele que emana de uma constituinte, especialmente convocada para instaurar nova Constituição — não é poder exercido diretamente pelo povo. Expressa — sim —, de modo indireto, vontade que se presume ser a do povo. Esta é manifestada, usualmente, pelos constituintes. Ou seja: pelos delegados eleitos pelo povo para fim específico. Para o fim de instituir, sem limitação jurídica, a lei suprema do País, a sua lei fundamental.

Lei ordinária, Emenda ou reforma constitucional, constituinte originária — nada disso emana da vontade direta do povo: Tudo resulta de sua vontade: mas de vontade manifestada indiretamente. A própria Emenda, que pretende introduzir, em nosso sistema político, a eleição direta para Presidente da República terá que decorrer de processo de revisão constitucional. Logo, terá de provir de manifestação de vontade popular expressa por modo indireto.

A proposta de Emenda que ora remeto ao Congresso Nacional requer que esse ilustre colégio exer-

ca a sua mais alta prerrogativa, que é a de modificar, em certos pontos a Constituição. Pede-lhe que adapte a nossa carta política às mudanças experimentadas pela sociedade brasileira. O exercício dessa transcendente prerrogativa se traduzirá em manifestação indireta da vontade popular.

É indubitável, portanto — repito —, a legitimidade do processo indireto para veículo da exteriorização da vontade do povo. Menos se poderá pôr em dúvida essa legitimidade quando o povo, por votação direta, elege delegados especiais para lhe manifestar a vontade preponderante. E isto que o povo faz quando designa, por votação direta, integrantes de colégio político a que atribui o poder de escolher, por maioria, o chefe do Estado ou o Chefe do Governo. Foi o que fez o povo brasileiro ao constituir, nas eleições gerais de 15 de novembro de 1982, colégio incumbido, pela Constituição, de eleger o Presidente da República.

A eleição direta, que proponho, quanto ao futuro, não desmerece, de nenhum modo, a eleição indireta. A mudança do tipo de eleição, quanto a período ulterior ao seguinte é fruto de mudança registrada em juízo político. Consubstancia juízo de conveniência ou de oportunidade. Juízo, pois, variável no tempo e no espaço, sob a influência de fatores conjunturais.

O processo adotado no artigo 75 visa a assegurar a eleição do candidato à Presidência da República que obtiver, em primeiro turno, pelo menos maioria absoluta. Não alcançada esta, o candidato que houver obtido maior votação acima de quarenta por cento do sufrágio, terá seu nome submetido à apreciação do Congresso Nacional, sendo considerado eleito, se alcançar metade mais um dos votos dos seus membros. Se não ocorrerem essas duas circunstâncias, renovar-se-á, até trinta dias depois, a eleição, em todo o País, à qual concorrerão os dois candidatos mais votados, cujos registros estarão revalidados. Desse modo, o eleito não somente corresponderá à vontade do povo brasileiro, como terá condições efetivas de Governo.

Estou consciente, senhores congressistas, de que, com esta minha iniciativa, ofereço uma solução compatível com as graves condições do País, neste momento histórico da nacionalidade, certo de que os eminentes representantes do povo saberão compreendê-la, com a mesma objetividade requerida nas épocas de crise, para aperfeiçoá-la em função das aspirações mais altas da comunidade brasileira.

Brasília, 16 de abril de 1984.  
JOÃO FIGUEIREDO

Brasília, 16 de abril de 1984.  
JOÃO FIGUEIREDO

Brasília, 16 de abril de 1984.  
JOÃO FIGUEIREDO



JOAQUIM JOSÉ DA SILVA XAVIER  
**TIRADENTES**  
PATRONO CÍVICO DA NAÇÃO BRASILEIRA

Presidência da República  
Lei nº 4.897 de 9 de dezembro de 1965  
Foi o primeiro a ser eleito para o Congresso Nacional em 1808 e seu nome foi usado para nomear o primeiro presidente da República em 1889.

Art. 1º - Joaquim José da Silva Xavier, o Tiradentes, é declarado patrono cívico da Nação Brasileira.

Art. 2º - As Forças Armadas, os estabelecimentos de ensino, as repartições públicas e de economia mista, as sociedades anônimas em que o poder público for acionista e as empresas concessionárias de serviços homenagearão, presentes os seus servidores na sede de seus serviços, a eclusa memória deste patrono, na inauguração, com festividades, no próximo dia 21 de abril, efeméride comemorativa de seu holo zusto, a efígie do glorioso republicano Patrono Cívico. As festividades de que trata este artigo serão programadas anualmente.

Art. 3º - Esta manifestação do povo e do Governo da República em homenagem ao patrono da Nação Brasileira visa evidenciar que a sentença condenatória de Joaquim José da Silva Xavier não é labete que lhe inflame a memória, mas sim reconhecida e proclamada oficialmente pelos seus conterrâneos, como o mais alto título de gloriificação do nosso maior compatriota de todos os tempos.

Art. 4º - Esta lei entra em vigor na data de sua publicação, reogadas as disposições em contrário. Brasília, 9 de dezembro de 1965.

144ª da Independência e 77ª da República  
Humberto de Alencar Castello Branco

+

**MISSA DE SÉTIMO DIA**

OS FAMILIARES DE JOSÉ JOAQUIM DE SANTANA (SEU ZEZE), consternados com o seu falecimento, agradecem o comparecimento de todos parentes e amigos que de tão boa vontade se fizeram presentes ao seu sepultamento, convidam ao mesmo tempo para a Missa de Sétimo Dia em sufrágio de sua alma, hoje, terça-feira dia 17, às 17,30 horas na Igreja do Colégio ARQUIDIOCESANO na rua D. José Tomaz, 194, mais uma vez agradecem por esse ato de fé e piedade cristã.

**NOTICIAMOS A MISSA DE SÉTIMO DIA DE JOSÉ JOAQUIM DE SANTANA (SEU ZEZE, na Igreja do Colégio Arquidiocesano à rua D. José Tomaz, 194.**



**ESTADO DE SERGIPE**  
**JUIZO DE DIREITO DA 3ª. VARA CIVIL DA COMARCA DE ARACAJU**  
- Cartório do 12º. Ofício

**PROCESSO NÚMERO 5 520**

Extrato do Edital de Praça com o prazo de 10 dias, a ser realzada no dia 02-05-84, às 15 horas, no átrio do Palácio da Justiça, à Praça Fausto Cardoso.

**IMÓVEL:** O apartamento no. 201, Bloco "A", Parque Residencial Indio Palentim, rua "B" no. 94, Bairro Salgado Filho, desta Capital, pelo preço de Cr\$ 23.054.550,49 e acréscimos de lei, registrado no Livro 2, fls. 49 sob no. 7862, do Registro Geral de Imóveis da 4ª. Zona desta Capital, penhorado a ELIZEU DE FRANÇA PAIS e LINDINALVA SANTOS FRANÇA, em Execução hipotecária que lhes move Banese Crédito Imobiliário S/A.

Aracaju, 12 de abril de 1984  
Antonio Meneses Aragão  
Escrivão do 12º. Ofício

# GOVERNO E PREFEITOS NÃO CAMINHAM JUNTOS NO EQUACIONAMENTO DA SECA

Apesar das chuvas solucionarem o problema da falta de água e abrirem uma nova perspectiva para a atividade agropecuária, a fome ainda se abate sobre o Estado, conforme relatos de prefeitos do interior sergipano, onde a saúde do homem do campo fica por conta do destino, já que nem mesmo remédios são enviados pelo Governo.

E nem mesmo a seca e todos os seus efeitos drásticos são capazes de unir as autoridades estaduais na solução dos problemas gerados pela prolongada estiagem, pois ao se

queixar do atendimento que vem recebendo, o prefeito de Santa Rosa de Lima, Adoniram Barreto (PMDB) é o segundo administrador municipal, nos últimos dois meses, a reclamar do tratamento dispensado pelo Governo do Estado.

Ontem o Prefeito de Santa Rosa de Lima, Adoniram Barreto veio mais uma vez a capital na tentativa de conseguir uma audiência com o Governador João Alves Filho, no Palácio Olímpio Campos. Ao ser indagado por um jornalista sobre as reivindicações que iria fazer ao Chefe do Executivo Estadual, Adoniram em tom irô-

nico, abtes de responder disse: "se conseguir conversar com o Governador vou solicitar a construção de uma Delegacia de Polícia e de uma exatoria".

Ao declarar que preferia não responder sobre o tempo que espera para o encontro, Adoniram admitiu que existem barreiras que tornam difícil a realização de sua audiência com o Governador, a quem, pretende expor um breve relato sobre a fome que atinge a maioria da população do seu município e sobre a falta de remédios.

Coincidência ou não, o fato é que a menos de 2 meses, o Prefeito de Propriá, Luiz Chaves, também do PMDB declarou que não colocaria mais seus pés no gabinete do Secretário de Articulação com os Municípios, Nicodemus Falcão porque segundo ele, a autoridade não atende as suas reivindicações. Além do mais, Chaves afirma que um candidato a Prefeitura de Propriá, derrotado nas últimas eleições, que preferiu não citar o nome, conseguiu um carro-pipa para o município, enquanto que a ele foi negado.

## AS DIFICULDADES CONTINUAM

Já o Prefeito de Tomar do Geru, Ulisses Guimarães, disse que até hoje o problema de distribuição de sementes do Governo do Estado ainda não foi levado ao seu município, impedindo que a maioria da população, que não tem condições de comprar as sementes, possa iniciar o plantio dessas duas culturas.

Além disso, Ulisses Guimarães, explicou que as chuvas resolvem apenas o problema da seca, pois, segundo ele, a saúde dos flagelados ainda continua a mercê do destino, a exemplo de outras localidades, onde o envio de remédios por parte do Governo foi interrompido. A Prefeitura - disse ele - abalada financeiramente pelos cinco longos anos de seca, não tem condições de atender a todos. Praticamente todas as pessoas doentes, acrescentou, ou se limitam a cura através de plantas da própria região ou imploram uma melhor condição de saúde a Deus.

## PMA promove concurso de palavras cruzadas

A Secretaria da Educação e Cultura do Município está promovendo no dia 27 deste mês na Biblioteca Municipal "Clodomir Silva", mais um Concurso reunindo os estudantes da Rede Municipal de Ensino, tanto no 1º, quanto do 2º Grau. A informação foi prestada pela Chefe da Divisão de Cultura, Marifran Silveira Prado, acrescentando ainda que o Concurso será de Palavras Cruzadas e Caça Palavras.

O Concurso que está sendo promovido tem o objetivo de despertar na juventude o hábito de pesquisar, competir despertando no estudante um processo educativo quanto às raízes culturais que envolvem fatos relevantes da nossa história. O Concurso vai comemorar na oportunidade o "Dia do Livro", além do Dia do Índio e o Dia de Tiradentes, de modo a levar a mocidade estudantil investir na cultura para uma transformação de vida incentivando o estudo aos nossos valores.

Durante a realização do Concurso para os alunos, haverá pesquisas sobre o Livro, o Índio e também sobre Tira-

dentos. O evento será realizado na Biblioteca Municipal "Clodomir Silva", com os estudantes tendo três opções em termos de horário. Pela manhã, com início às 09 horas, à tarde com horário previsto para as 15 horas e à noite, a partir das 20 horas. A Divisão de Cultura da Prefeitura espera contar com um grande número de alunos de 1º e 2º. Graus.

Para a Professora Marifran, será uma grande oportunidade para que os estudantes possam desenvolver sua intelectualidade, pois além de exercitarem no Concurso de Palavras Cruzadas e Caça Palavras, eles participarão de pesquisas importantes sobre os valores da nossa história. Serão considerados os alunos vencedores aqueles que terminarem a atividade no menor espaço de tempo, levando-se em conta a correção nos trabalhos desenvolvidos.

Ao primeiro lugar será entregue uma medalha, ao segundo, um livro, com os vencedores tendo os seus nomes divulgados através da Imprensa. A Comissão Julgadora será formada por professores do Município.

## João autoriza obras para Capital e entrega ambulâncias para interior

O Governador João Alves Filho autorizou ontem a abertura da concorrência pública para a execução das obras de construção do Pronto Socorro de Aracaju, e para a construção de cinco centros de saúde na periferia da Capital. Na mesma solenidade, o Governador fez a entrega de ambulâncias a 26 Prefeituras do interior, adquiridas pelo Governo do Estado, através do Projeto Chapéu de Couro.

Somente na construção do Pronto Socorro de Aracaju, o Governo do Estado está investindo recursos da ordem de 3 bilhões de cruzeiros. Os cinco centros de saúde, que também serão construídos na Capital, representam um investimento de 450 milhões de cruzeiros, e serão implantados nos bairros Santo Antonio, Santos Dumont, Soledade, Olaria e Cidade Nova. As duas obras estão incluídas no Projeto Capital.

O Governador João Alves Filho ao discursar durante a solenidade, frisou que o Governo do Estado, interessado em atender as reais necessidades do povo aracajuano, realizou uma pesquisa de opinião pública para saber quais seriam as obras consideradas como prioritárias pela população da Capital. O resultado da pesquisa indicou que o aracajuano apontava a construção do Pronto Socorro e a implantação de rede de saneamento como as obras mais necessárias a serem executadas na cidade. Essas obras, conforme afirmou o Governador, já estão sendo atendidas pelo Governo do Estado, através do Projeto Capital.

### AMBULÂNCIAS

O Governador fez a entrega das ambulâncias aos prefeitos de Aquidabã, Arauá, Boquim, Brejo Grande, Canindé do São Francisco, Capela, Carira, Cristinápolis, Feira Nova, Frei Paulo, Gararu, General Maynard, Indiaroba, Itabaiana, Itaporanga D'Ajuda, Lagarto, Macambira, Nossa Senhora das Dores, Nossa Senhora da Glória, Porto de Folha, Riachão do Dantas, Salgado, São Cristóvão, Simão Dias e Tobias Barreto. Ao fazer a entrega oficial das ambulâncias, o Governador destacou a somação existente entre o Governo do Estado e as Administrações Estaduais, e ressaltou que ele, "em momento algum faltarão com a solidariedade plena aos prefeitos sergipanos, principalmente no atual momento de dificuldades por que passam os municípios".

O Governador lembrou que as 26 ambulâncias que estavam sendo entregues foram adquiridas dentro das ações do Projeto Chapéu de Couro e anunciou que dentro de mais alguns dias 10 outros municípios estarão recebendo novas ambulâncias, e que o objetivo, até o final da sua Administração, é entregar uma para cada prefeitura do interior.

As ambulâncias, conforme destacou o Governador, têm importância fundamental como apoio à assistência das populações interioranas, mas ele acrescentou que as ações do Governo do Estado na área de saúde, não se limitam a essas ambulâncias, mas também à construção de salas de parto - mini-maternidade - em oito municípios, além da construção do Hospital Regional de Nossa Senhora da Glória.

## FÁBRICA DE TECIDOS RIACHUELO S.A. ATA DA ASSEMBLEIA GERAL "ORDINÁRIA" E "EXTRAORDINÁRIA" REALIZADA NO DIA 16 DE MARÇO DE 1984, LAVRADA NA FORMA DE SUMÁRIO

Aos dezesseis (16) dias do mês de março de 1984, às dezesseis (16,00) horas, na sede social da "FÁBRICA DE TECIDOS RIACHUELO S.A." à rua Guaporé, 527 - S. Campos, nesta capital, presentes acionistas representando mais de noventa por cento (90,00%) do capital social, conforme consta do livro de presenças, reuniram-se em primeira (1ª) convocação os acionistas da referida sociedade, em obediência aos anúncios inseridos no "Diário Oficial" do Estado de Sergipe e no "Jornal da Cidade", edições de 10, 13, 14 e 11, 12, 14 de fevereiro do corrente ano, com o objetivo de tratar dos assuntos conforme Ordem do Dia dos respectivos editais. Na forma das disposições estatutárias e legais, foi constituída a mesa sob a presidência do acionista sr. FRANCISCO LEITE FRANCO secretariado pelo Dr. SILVIO LEITE FRANCO. Abertos os trabalhos, em ASSEMBLEIA GERAL ORDINÁRIA foi determinada em início a leitura do edital acima referido, e, ato contínuo, discutidas as contas de diretoria do exercício de 1983, cujas "Demonstrações Financeiras", publicadas na forma da Lei, em 2 e 4 de março corrente, no "Diário Oficial" do Estado de Sergipe e "Jornal da Cidade" e postas à disposição dos acionistas pelo prazo regulamentar. Concluídos os debates, verificou-se a aprovação integral de todas as contas, nelle compreendidas a nova expressão monetária das rubricas do Ativo Permanente e Patrimônio Líquido, prevista em Lei. Em ASSEMBLEIA GERAL EXTRAORDINÁRIA, foi deliberada a aprovação da proposta da diretoria pretendendo aumentar o capital social, atualmente de R\$ 40.000.000,00 (quatrocentos e cinquenta milhões de cruzeiros) totalmente integralizado, para R\$ 1.125.000.000,00 (um bilhão, cento e vinte e cinco milhões de cruzeiros), originado das seguintes verbas: Reserva da Corroção Monetária do Capital Realizado - R\$ 619.294.000,00; Reserva p/Plano de Investimentos - R\$ 55.746.000,00. Aprovada a proposta, foram os acionistas contemplados com a correlata bonificação, mediante a correção do valor nominal unitário das ações possuídas, na forma do art. 169, da Lei nº 6.404/76, passando o art. 5º dos estatutos sociais a vigorar com a seguinte redação: "Art. 5º - O capital social é de R\$ 1.125.000.000,00 (um bilhão, cento e vinte e cinco milhões de cruzeiros), representado por 56.250.000 (cinquenta e seis milhões, duzentos e cinquenta mil) ações ordinárias nominativas, de valor nominal de R\$ 20,00 (vinte cruzeiros) cada uma". Após as referidas providências, mantida a proporção de participação anterior, a lista de acionistas fica assim constituída: Roberto Leite Franco - R\$ 397.687.500,00; Francisco Leite Franco - R\$ 342.000.000,00; Silvío Leite Franco - R\$ 287.550.000,00; Maria Rosa Franco Marie - R\$ 95.625.000,00 e, demais acionistas - R\$ 2.137.500,00. Na oportunidade, foi consensualmente acertado entre todos os acionistas presentes as seguintes medidas: a) - os honorários dos diretores ficam inalterados por todo o exercício de 1984; b) - a diretoria fica autorizada a tomar as providências legais necessárias à incorporação das lojas da empresa em Aracaju Salvador; e, São Paulo a coligada "Loja da Fábrica de Tecidos Riachuelo Ltda.", para tanto podendo aumentar a parcela do capital da empresa na referida coligada, não estando incluídos na transação os bens imóveis que passarão a ser cedidos por locação, anotada a matéria da Ordem do Dia, o presidente proclamou a aprovação dos trabalhos, deu por encerrados estes com a suspensão da sessão pelo tempo indispensável à lavratura da presente Ata no livro próprio. Haberta a sessão, foi esta lida, e, achada conforme, vai assinada por todos os presentes, extraindo-se a seguir cópias autênticas para os fins determinados em Lei.

Aracaju (Se.), 16 de março de 1984.  
FRANCISCO LEITE FRANCO - Presidente  
SILVIO LEITE FRANCO - Secretário  
ROBERTO LEITE FRANCO  
OSVALDO DA CRUZ LEITE

Declare que a presente é cópia fiel da Ata lavrada no livro próprio da Sociedade, devidamente assinada pelos acionistas acima mencionados. Aracaju (Se.), 16 de março de 1984.

Aracaju (Se.), 16/03/84  
A. F. S. T.  
208-527-56

SECRETARIA DA JUSTIÇA COMERCIAL DE SERGIPE  
Certifico que um exemplar desta Ata foi arquivado sob N.º 072111, de 08/04/84, de acordo com o disposto no art. 120, § 1º, da Lei nº 6.404/76.

SECRETARIA DA JUSTIÇA COMERCIAL DE SERGIPE

**LENDO O JORNAL DA CIDADE VOCE É O PRIMEIRO A SABER.**  
JORNAL DA CIDADE.

## Vende-se telefone

VENDE-SE TELEFONE COMERCIAL: TRATAR PELO TELEFONE: 224-7049



PRAÇA DA BANDEIRA, 325 - FONE (079) 222-0447 - AJU- SE

### QUADRO CLÍNICO

Dr. JAILSON SANTANA DE OLIVEIRA  
Clínica Geral e Cardiologia

Dra. MARIA EUGÊNIA T. DE OLIVEIRA  
Dermatologia

Dr. JOSE CARLOS SOUZA MOTA  
Cirurgia Plástica

Dr. JOÃO VIEIRA DE MENEZES  
Ginecologia e Obstetrícia

### SERVIÇOS COMPLEMENTARES

Eletrocardiograma  
Cicloergometria  
Laboratório de Análises Clínicas



### RADIOTÉCNICO

A RPNE comunica aos interessados que estarão abertas, no período de 16/04 a 19/04/84, inscrições para o cargo de **RADIOTÉCNICO**, visando provimento de vagas no Setor Regional de Telecomunicações - SERTEL-3.

#### EXIGÊNCIAS PARA INSCRIÇÃO

- Carteira de Identidade;
- Declaração firmada que possui os seguintes documentos:
  - Certificado de Reservista;
  - Título de Eleitor;
  - Carteira do Ministério do Trabalho;
- Comprovar experiência mínima de 3 (três) anos em atividades de Radiotécnico;
- Possuir escolaridade a nível de 1º grau;
- Contar, no máximo, com 45 anos de idade;
- Fornecer 2 (duas) fotos 3 x 4, recentes.

#### PROVAS

Português, Matemática e Conhecimentos Específicos  
Dia 23/04/84 - 14 horas.

REGIÃO DE PRODUÇÃO DO NORDESTE.

## COLUNA DO CASTELLO

## Confrontação, não mas negociação

BRASÍLIA (AJB) — A idéia da negociação, que se firmou dentro do Governo desde o momento em que se verificou a importância do Presidente de comandar a sucessão dentro do seu partido, correspondia, inicialmente, a uma tendência do grupo politicamente dominante do PMDB, que descrevia do êxito de uma campanha pela eleição direta e considerava proveitosa para a transição do regime autocrático para o regime democrático a busca de um consenso político.

A situação, no entanto, mudou. O Governo continua a querer a negociação, mediante a proposta de emenda constitucional, laboriosamente coordenada pelo Ministro Leitão de Abreu. Mas, por não crer na campanha da oposição nem no crescimento dos conflitos internos no PDS, retardou excessivamente a negociação. Ela deveria ter precedido o avanço do movimento comandado pelo Sr. Ulisses Guimarães e alcançado o PMDB no tempo em que seu grupo politicamente majoritário estava cético quanto a direta e se dispunha ao exame conjunto de uma solução conciliatória.

Hoje, a emenda enriquecida que o Presidente Figueiredo está mandando ao Congresso já não sensibiliza a oposição. O Sr. Ulisses Guimarães, que conseguiu compelir seus correligionários mais responsáveis a participar intensamente da mobilização, venceu a batalha e pôs as lideranças oposicionistas a reboque da sua campanha. A eleição direta será votada no dia 25. Há uma hipótese de vitória, mas independentemente de vitória ou malogro na votação da emenda Dante de Oliveira, o PMDB estará definitivamente vinculado a eleição direta. Seus dirigentes não podem mais desvincular-se da aspiração dos milhões de brasileiros que nos comícios e nas pesquisas de opinião, definiram uma nítida opção pela eleição direta como o meio mais eficaz de remover o entulho do sistema autoritário que deseja prazos que não mais se justificam, sobretudo por ter redundado a operação militar do Governo num agravamento da crise que nos leva mais a 1960 do que a 1964.

Ao Governo caberia, desde já, examinar a hipótese de negociação e de conciliação mas a partir da eleição direta já. Qualquer outra tentativa não evitará a confrontação, a que o Sr. Ulisses Guimarães conduziu seu partido e seus aliados. Os Governadores Tancredo Neves, que inspirou a idéia do consenso, Franco Montoro, José Richa e tantos outros, assim como senadores e deputados que chegaram a ter conversas com o Ministro Chefe do Gabinete Civil, estão ilhados nos seus partidos e condicionados à reação das massas mobilizadas e excitadas pela vitoriosa campanha do Sr. Ulisses Guimarães.

A eventual derrota da emenda Dante de Oliveira no próximo dia 25 poderá ser um acontecimento mais chave para o Governo do que a vitória dela. A pressão pela direta, já então fundada numa extensa base de ressentimento popular, tomar-se-á uma ação arriscada que talvez aconselhasse a uma negociação em torno da emenda do Governo mas para adoção da direta já. A expectativa que se abriria ao Palácio do Planalto seria evitar a confrontação mediante uma negociação que, partindo da direta já, viabilizasse uma candidatura de consenso com o apoio do PDS e das principais forças do PMDB. Fora disso, seus interlocutores não conseguirão retirar dos seus palácios os governadores ligados aos partidos nacionais de oposição. Eles tornaram-se prisioneiros das multidões que reuniram na praça pública e só tem um porta-voz, o Presidente do PMDB. Hoje só o Sr. Ulisses Guimarães dispõe de condições partidárias de subir a rampa do Palácio do Planalto.

A esta altura o Governo deveria omitir pelo menos certo tipo de retaliação, como a que insinuam os grupos radicais que controlam a situação militar na Capital da República. É claro que o Congresso não deve ser invadido por multidões nem deveria ser permitida a transformação de Brasília num imenso espaço super-candelariano. Os rumores que se difundem, os ensaios de operação militar que se procedem, longe de melhorar as condições políticas e populares sob as quais ocorrerá a sessão no dia 25 do Congresso Nacional, irão piorá-las. Esses preparativos deveriam ficar sob rígido controle das autoridades superiores, pois qualquer ação impulsiva poderá influir no ânimo dos parlamentares de maneira contrária aos objetivos que o Governo procura alcançar.

O Presidente Figueiredo voltou a Brasília, depois de uma semana, em meio a um quadro político tenso, bastante diferente daquele que ele aqui deixara. O Presidente, traído pelo Deputado Franciscato, deu sua contribuição, assim como o vice Presidente Aureliano Chavé, na televisão, radicalizou uma posição e uma atitude que já eram conhecidas. A situação definiu-se como uma situação de crise e, no espaço assim aberto, qualquer hipótese de ação política, salvo a da "baderna", torna-se considerável.

A emenda foi aperfeiçoada, admitida a eleição direta para 1988, marcadas eleições municipais e ampliadas as prerrogativas do Poder Legislativo. Apenas isso tudo parece que vem muito tarde.

CARLOS CASTELLO BRANCO

## JC • OPINIÃO • JC

## O RISCO NAS RUAS E ESTRADAS

O trânsito de veículos motorizados nas ruas e estradas de Sergipe, vem se tornando cada vez mais irresponsável e violento. Agora mesmo tivemos um triste saldo de vítimas, mortas ou feridas, em um choque entre um caminhão e um ônibus, em uma estrada no interior do Estado.

O acidente, que causou tantas vítimas fatais, foi motivado pela irresponsabilidade de um motorista que dirigindo um carro pesado, tentou uma perigosa ultrapassagem, não tendo tempo e batendo violentamente em um ônibus cheio de passageiros. Gente pacata, dentro do ônibus, que apenas desejava viajar, surpreendeu-se com o impacto da morte e do drama, que perturbou as suas vidas e das suas famílias.

Diariamente, presenciamos cenas de imprudência pelas ruas e estradas, notadamente cenas como essa que motivou o desastre que toda comunidade sergipana lamenta: é a ultrapassagem perigosa, que, afinal, denota uma tendência de violência, se inserindo no rosário de brutalidades existentes nos dias atuais.

Não adiantam as advertências, não adiantam as

solicitações de precauções ao dirigir, sempre existem no quadro social pessoas que transgridem as mais comecinhas normas de vida em comum. São muitos os que, ao dirigir, pensam que são super-heróis, que estão infensos a tudo e a toda lei, conscientes de que as leis e obrigações são somente para os outros.

Dentro desse quadro, diante disso tudo, dessa realidade triste e decepcionante, é necessário que se procure novas formas de tentar normalizar ou forçar a normalização do trânsito de veículos motorizados, de um lado com a intensificação da fiscalização e orientação nas ruas e estradas; e, de outro, com programas e campanhas que visem a educação dos motoristas e principalmente dos futuros motoristas, com aulas e material distribuídos nos próprios estabelecimentos escolares que abrigam adolescentes e crianças. A sociedade não pode se quedar, conformada, sempre a espera do pior dentro desse contexto de violência e criminalidade, que a todos vem assustando e criando um clima de pânico.

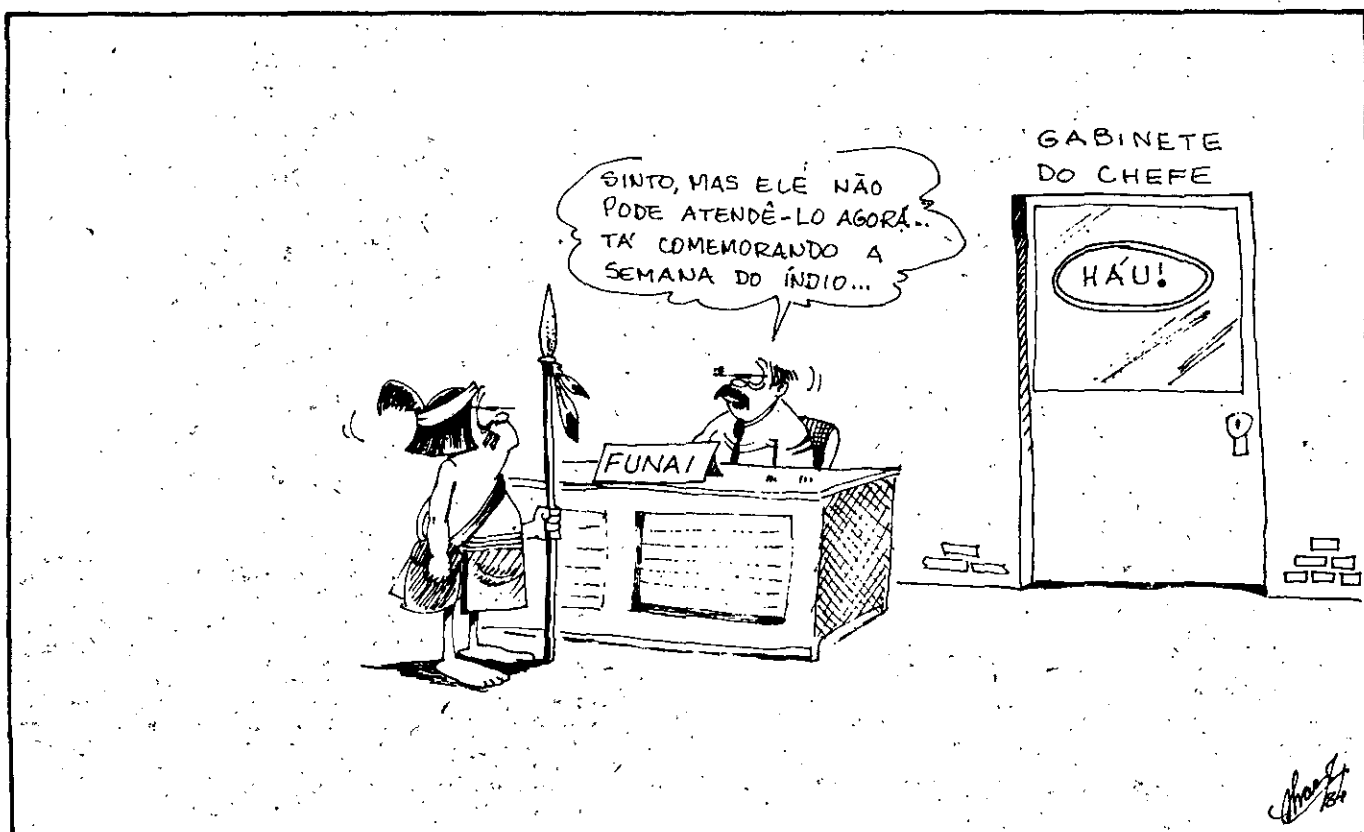

## A EMENDA FIGUEIREDO

A emenda Figueiredo é o começo de uma negociação efetiva que poderá marcar o momento necessário da grande conciliação nacional. A fala do Presidente ontem foi uma demonstração viva de que o Governo pretende o diálogo e se mostra sensível à vontade da Nação.

Enquanto o Presidente falava, em São Paulo mais de um milhão de pessoas no Vale do Anhangabaú davam mais uma vez uma demonstração pacífica, ordeira e democrática em favor da tese das diretas que é sem nenhuma dúvida uma idéia força a galvanizar a consciência nacional. O país se manifestou de uma maneira jamais vista antes, e a aspiração popular não passou despercebida ao Planalto. A emenda proposta pelo Presidente fixando a eleição direta para 88, a de Prefeito das capitais para 86, restaurando prerrogativas do Congresso; tentando aperfeiçoar a Justiça e retirando do Executivo parte da sua faculdade de bai-

xar decretos leis, constitui sem dúvidas um inegável avanço. Mas a emenda conforme deixou bem claro o próprio Presidente, não é um texto acabado e fechado para ser aprovado integralmente pelo Congresso. A simples admissão de que o PDS sozinho não terá condições de promover a reforma constitucional, havendo a necessidade de participação das oposições, representa a revelação de que, o Governo se dispõe a negociar, está pronto para receber sugestões e alterar o texto original da sua emenda. Agora se pode prever de fato uma abertura no sentido do entendimento e, se as oposições não aproveitarem essa oportunidade estarão sem dúvidas pecando pelo radicalismo, desservindo à Nação. Mas, se espera logicamente uma atitude madura e sensata da oposição, e com ela, o início de um proveitoso e salutar diálogo que fortalecerá as instituições democráticas e evitará um retrocesso que a ninguém interessa.

# Confidencial

## UMA POSIÇÃO MAIS CÔMODA

Para os parlamentares do PDS a emenda Figueiredo cria uma situação mais cômoda. Sabendo-se que a negociação deverá ser inevitavelmente estabelecida com a oposição, fica menos antipática a atitude de votar contra a Emenda Dante de Oliveira. Ontem, depois de anunciada a proposta do Governo muita gente suspirou aliviada.

Governo e ninguém chegaria às eleições simplesmente na posição de crítico dos erros do Poder. O único complicador que surgiria para essa hipótese, seria justamente o fato de que em 86 o Governador Leonel Brizola estará concluindo seu mandato, e pronto então para disputar a Presidência. E a simples hipótese de Brizola ser candidato já é suficiente para causar muitos arrepios no sistema.

## O QUE PODE RESULTAR



Da negociação que deverá ser estabelecida a partir da emenda Figueiredo, poderá surgir uma solução que concilie amplamente Governo e oposição. A direta não ficaria para 88 nem também seria realizada este ano. Assim, surgiria a possibilidade de um Governo também que administraria o período de transição até que as diretas fossem realizadas, provavelmente em 86, junto com a eleição geral para governadores, prefeitos e parlamentares. O Governo de transição poderia assumir uma postura aberta dando margem para a presença da oposição em alguns Ministérios, e assim, todos assumiriam o ônus do

## A PROPOSTA DE MACHADO



O Deputado Luiz Machado propôs ontem nada mais nada menos do que um aumento salarial para os funcionários públicos estaduais da ordem de duzentos e sessenta por cento. Segundo o Deputado pedessista somente com uma majoração dessa ordem o funcionalismo poderia ter seu salário recomposto depois de ter sofrido desgaste no ano passado e ter agora de ficar equiparado a uma inflação que beira os duzentos e vinte por cento.

Sabe-se porém que a proposta de reajuste do Governo está sendo elaborada na base de algo em torno dos sessenta por cento.

# Periscópio

## CRESCER MOBILIZAÇÃO

Os professores do Magistério Público de Sergipe farão manifestação na tarde de amanhã, em frente ao Palácio do Governo. O objetivo é cobrar do Governador João Alves, uma resposta positiva às reivindicações da classe, enviadas ao Executivo desde março. A noite, caso a resposta seja dada pelo Governador, conforme ficou prometido pelos seus assessores, eles terão Assembleia Geral para avaliar a posição do Governo e tirar posições para a continuação da luta.

Hoje, a comissão de organização da APMESE - Associação dos Professores do Magistério Público de Sergipe, se reunirá com os deputados estaduais após a sessão da Assembleia, na tentativa de comprometê-los com suas reivindicações. Os professores pedirão aos parlamentares que rejeitem qualquer projeto de reajuste que não atenda aos interesses da classe.

De acordo com decisão tomada na Assembleia, os professores poderão até mesmo entrar em greve, caso seja necessário, e no dia da votação do projeto de reajuste, todos irão comparecer às galerias da Assembleia, para ver quais os parlamentares que traíram suas aspirações.

Eles estão reivindicando reajustes semestrais iguais ou superiores ao índice do INPC, equiparação salarial com as outras categorias de igual nível, ajuda de custo para professores que se deslocam para dar aulas em outros municípios e outras melhorias.



João Alves

## CONGRATULAÇÕES

O plenário da Assembleia Legislativa aprovou requerimento de autoria do Deputado Francisco Paixão, inserindo em ata voto de congratulações pelo restabelecimento do Arcebispo Metropolitano de Aracaju, Dom Luciano Duarte, que se submeteu, há poucos dias, a implantação de pontes de safena. O requerimento recebeu o apoio, no plenário, do Deputado Luiz Machado.

## CULPA

O Deputado Luiz Machado, culpou o Departamento Nacional de Estradas de Rodagens, pelo lamentável estado da pista asfáltica da BR-101 e que ocasionou o acidente automobilístico entre um caminhão e um ônibus da Bonfim, quando morreram nove pessoas. Para o parlamentar, enquanto o Estado mantém excelentes estradas, o Governo Federal, através do Ministério dos Transportes não cuida das pistas ao seu encargo e se observam enormes "panelas" que causam sempre os acidentes.

## PASSEATA

A ausência de muitos governadores oposicionistas na passeata, seguida de comício em São Paulo descontentou o Governador Franco Montoro. Ele próprio confirmou apenas as presenças dos Governadores Leonel Brizola (RJ) e Tancredo Neves (MG), justificando que os demais estavam com "sérios problemas" em seus Estados de greves, questões administrativas e problemas políticos, razões por que deixaram de comparecer.

## CALENDÁRIO

A representação do espetáculo "A Música e a Poesia Sergipana na Década de 40", como parte do Projeto Pano-de-Boca, dará sequência hoje ao calendário de eventos artísticos e culturais executado pela Secretaria da Educação e Cultura. O espetáculo será apresentado no Auditório da Biblioteca Pública Epiphânio Dória, com início previsto para às 21 horas.

## COMÍCIO

No último e maior comício realizado no país, antes da votação da Emenda Dante de Oliveira, São Paulo reuniu ontem 1 milhão 300 mil pessoas rio Vale do Anhangabá, e imediações, segundo cálculos do Jornal do Brasil. A manifestação - com 1 milhão 700 mil, de acordo, com os organizadores; de 1 milhão e 300 a 1 milhão 500 mil conforme a Polícia Militar (a Polícia Federal não revelou seu número) - cresceu a partir de uma passeata que saiu às 17h40min, da Praça da Sé e terminou às 20h25min, ao som do Hino Nacional e a inscrição, no céu, "diretas, já", feita com fogos de artifícios.

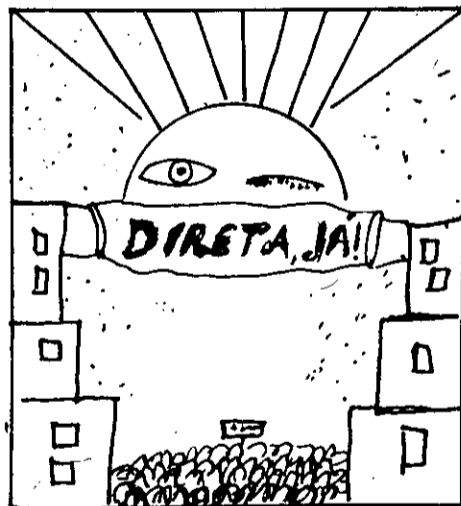

## CONCORRÊNCIA

Três empresas de publicidade participaram ontem da concorrência para a campanha de incentivo e arrecadação do ICM, sendo duas agências locais e uma de Goiás.

A firma Goiana apresentou uma proposta no valor de Cr\$ 350.000.000,00, sendo que deste montante apenas Cr\$ 87.000.000,00 ficaria para as veiculações nos diversos órgãos de comunicação do Estado, enquanto Cr\$ 263.000.000,00 sairia para outro estado por conta da produção.

Vamos prestigiar a prata da casa e incentivar as nossas agências de publicidade que vêm apresentando trabalhos equiparados aos dos grandes centros.

## Zona Livre

O Presidente João Figueiredo enviou, ontem, ao Congresso mensagem de numero 100 propondo, entre outras coisas, eleições diretas para Presidente, em 1988. Enquanto o chefe da Nação falava em uma cadeia de rádio e televisão sobre sua emenda, só em São Paulo mais de 2 milhões de pessoas pediam pelas Eleições Diretas-Já. Os funcionários públicos do Estado de Sergipe vão se reunir hoje à noite, no Instituto Histórico. Motivo: vão discutir o próximo reajuste salarial da categoria, o turno corrido e a eleição da diretoria da ASPES. As chuvas caídas em Aracaju deixaram o Conjunto Santa Tereza alagado. A Semana Santa dos vereadores da capital começou mais cedo. Desde ontem que eles estão liberados e só voltam a trabalhar segunda-feira. Os postos de gasolina vão funcionar normalmente no próximo sábado, quando se comemora o Dia de Tiradentes. Tem vendedor de peixe por aí que está desrespeitando a tabela de preço da Sunab e quando o consumidor reclama o comerciante alega que não aprendeu a ler. Onde está a fiscalização? Os bancos não vão funcionar até quinta-feira próxima. Quem não resolver os "pipinos" até lá só terá condições na próxima segunda-feira. Mais de 17 mil candidatos disputaram domingo passado 200 vagas de assistente de administração do Banes. O baixo salário oferecido pelo banco e a grande concorrência mostram claramente como andam os índices de desemprego neste País. Políticos brasileiros estão prevendo que a votação da Emenda Dante de Oliveira, no próximo dia 25, vai empolgar mais os brasileiros do que quando o Brasil decidiu a Copa do Mundo. O arcebispo de Aracaju, Dom Luciano José Cabral Duarte, continua se recuperando da cirurgia que fez para implantar quatro pontes de safena. Maluf defendeu, ontem, eleições diretas, já, mas para Prefeito da Capital. Para Presidente, segundo ele, "diretas-nunca". A imprensa esportiva agora está segura. A SSP colocou policiamento para proteger os cronistas nos estádios sergipanos. Pedido neste sentido havia sido feito pelo Sindicato dos Radialistas. Os torcedores proletários continuam protestando contra a venda de Ney para o Club Sportivo Sergipe.

## Destaque

Viajaram hoje a Brasília para representar o Centro da Mulher Sergipana no Encontro Nacional de Mulheres pelas Diretas, a presidente da entidade Leila Lima e a presidente da comissão "Mulher e Saúde" Maria Cristina Ortiz.

O encontro será realizado no Congresso Nacional e deve contar com cerca de 1.500 mulheres, representantes das entidades feministas que se engajaram na campanha pró-diretas. Elas estarão vestidas de amarelo cor estabelecida para representar a campanha.

No plenário da Câmara Federal, também haverá manifestações feministas. Ficou decidido por unanimidade, que hoje só falarão da tribuna parlamentares do sexo feminino e todas elas abordarão um tema comum - a aprovação da emenda Dante de Oliveira. Esta é apenas uma das manifestações programadas para prestigiar os congressistas a aprovarem o restabelecimento das diretas-já.

JORNAL da cidade

EMPRESA GRÁFICA JORNAL DA CIDADE LTDA

EDITORA DO JORNAL DA CIDADE,  
Av. Rio Branco No. 40 - Telex: (079) 121  
DIRETORIA COMERCIAL E ASSINATURA  
Fone: 222-2712  
REDAÇÃO: - Fone: 222-5622

DIRETOR: LEÓ FILHO

Diretor Comercial: Accioli Ramos

REPRESENTANTES: RIO DE JANEIRO  
Av. Anfilóbio de Carvalho, 12 - Salas: 506/512/617/618  
Fones: 222-4156 - 222-0147

SÃO PAULO  
PEREIRA DE SOUZA E CIA LTDA  
Rua: Araújo, 70 - 7o. andar - Fone: 259-6111  
ESCRITÓRIOS:  
RECIFE, FORTALEZA, SALVADOR, CURITIBA,  
PORTO ALEGRE, BELO HORIZONTE,  
BLUMENAU, FLORIANÓPOLIS, BELÉM.

OS ARTIGOS ASSINADOS SÃO DE INTEIRA RESPONSABILIDADE DOS SEUS AUTORES.

# ASSALTO EM ESTÂNCIA RENDE CERCA DE CR\$ 10 MILHÕES

## ESFAQUEOU A ESPOSA

Maria Aparecida Batista, 17 anos, foi esfaqueada pelo esposo, Raimundo da Conceição, crime ocorrido no último domingo, na residência do casal, localizada no povoado Por do Mato, município de Estância. A vítima encontra-se internada no Hospital de Cirurgia e seu estado é delicado, enquanto que o criminoso está foragido.

Segundo boletim médico

do Hospital das Clínicas Dr. Augusto Leite, Maria Aparecida Batista, recebeu profundo corte no couro cabeludo e outro no braço, a altura do pulso direito. A polícia não sabe ainda o motivo que levou Raimundo da Conceição a tentar contra a vida de sua mulher, mas diligências estão sendo realizadas para prendê-lo, o que poderá acontecer nas próximas horas, segundo fonte da SSP.

### BALEADOS

Enquanto isso, Raimundo dos Santos, 21 anos e Jorge Lima de Jesus, 17 anos, foram encontrados, baleados, na Avenida Saneamento, em Aracaju. Ambos se encontram enterrados no Hospital das Clínicas Dr. Augusto Leite e a polícia ainda não sabe quem é o autor da tentativa de homicídio. Inquérito foi aberto pela Primeira Delegacia Metropolitana.

Cinco homens fortemente armados tomaram de assalto o Supermercado G. Barbosa, na cidade de Estância e conseguiram levar cerca de 10 milhões de cruzeiros, dinheiro apurado durante o dia de feira naquela cidade. Após o assalto os marginais prenderam todos os funcionários na câmara frigorífica do estabelecimento comercial e fugiram para local até o momento desconhecido da Polícia sergipana.

Segundo o Delegado de Estância, Tenente Edirani, o assalto aconteceu por volta das 21 horas do último sábado. Os bandidos renderam os funcionários, pegaram a feira do dia, prenderam todos

na câmara frigorífica e foram embora da cidade em um carro sem placa. Os empregados do G. Barbosa conseguiram arrombar a parede da câmara frigorífica e saíram do "frio" indo em seguida comunicar o fato ao Delegado de Estância.

O Superintendente da Polícia Civil, Fernando Matos, tomou conhecimento do fato ainda no sábado à noite e no mesmo dia determinou que todos os delegados interioranos fossem comunicado do assalto realizado em Estância, autorizando ainda a realização de diligência na tentativa de prender os cinco assaltantes que, segundo o Delegado Edirani, podem não ser de Sergipe.

## Sobe para dez número de mortos da colisão

Com a morte de José Pereira, motorista da São Geraldo subiu para dez o número de vítimas fatais do acidente entre o ônibus de placa DA - 0157-SE da empresa Senhor do Bonfim e a carreta de placa ZC- 5118- AM, da firma Tonas. A colisão aconteceu às 16 horas e 20 minutos, no KM-123, a 500 metros do trevo existente na entrada de Lagarto. O motorista do caminhão, Sebastião Martins de Oliveira, 40 anos, causador do acidente e que foi preso em flagrante por patrulheiros rodoviários já se encontra no Reformatório Penal do Estado.

Segundo dados fornecidos, ontem, pela Polícia Rodoviária Federal, até o momento os mortos do acidente são: Jacinto Teles de Jesus (motorista de ônibus), Maria Celeste Santos Moura,

Donato Silva Teles, Antônio Tertuliano Santos (sergipano), José Robson Lima de Carvalho, Sebastião da Silva, (com quem foi encontrado maconha e a identidade diferente), José Daniel de Santana, José Pinheiro Dias, José Salustiano dos Santos, e José Pereira. Este último morreu ontem no Hospital das Clínicas Dr. Augusto Leite.

No sábado o Hospital de Cirurgia recebeu 29 feridos entre graves e com escoriações leves, sendo que a maioria estava na primeira situação. Com a morte de José Pereira, 28 passageiros do ônibus sinistrado ainda se encontram internados naquela casa de saúde. Segundo os médicos, muitos deles, ainda estão seriamente feridos e não está afastada a possibilidade de outros virem a falecer nas próximas horas.

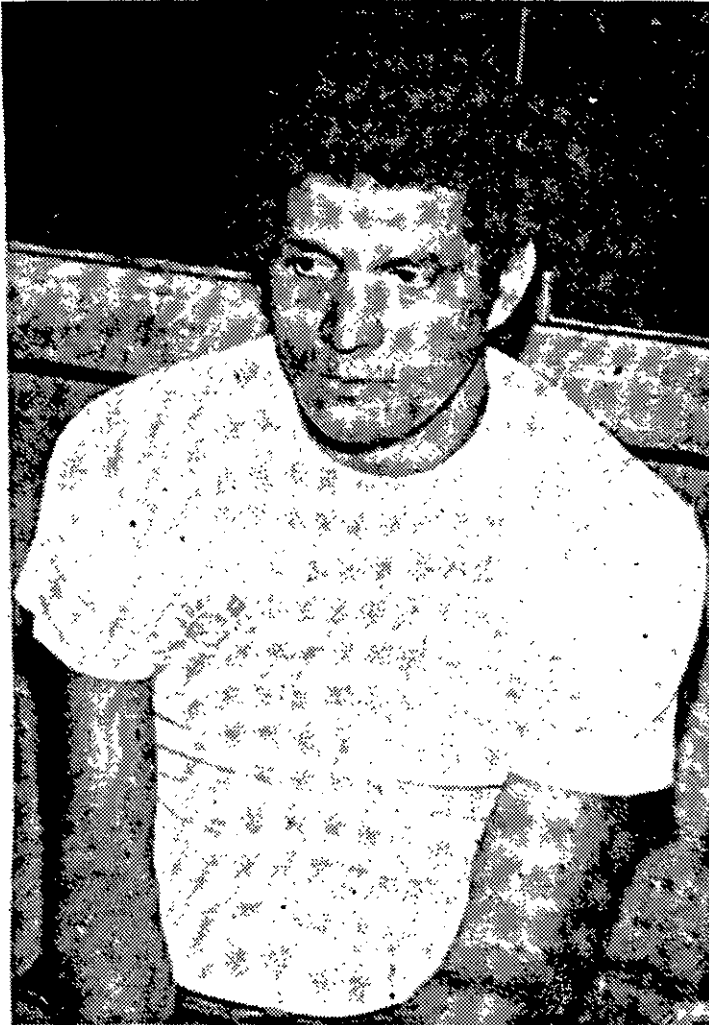

O causador do acidente entre carreta e ônibus, Sebastião Martins de Oliveira, já está na Penitenciária.

Conforme fonte do HC, continuam internadas as seguintes vítimas: Dino Vicente de Lucas, (jogador do Vitória da Bahia) Nivaldo Nascimento Santos, Maria Tânia P. da Silva, João Bosco Alves, Francisco de Oliveira, José Santos Reis, Maria de Lourdes Santos, Zacarias Batista da Silva, Maria de Fátima S. Pinto, Anselmo Santos Leite, Edilson Macário da Silva, Hélio Bispo Dantas, Jenival Andrade Gomes, Sônia Aragão Ximenes, José Aurino Santos, José Pereira dos Santos, José dos Santos, Aderaldo R. da Silva, Raimundo Nascimento, Lindinalva Freire, Damião dos Santos e Ronaldo Floriano da Silva, além do atleta Antonio Américo M. Machado, que teve uma das pernas amputadas. Ele viajava de Salvador para Arapiraca, onde pretendia firmar contrato com o Clube do ASA.

### MOTORISTA PRESO

O motorista da carreta Sebastião Martins de Oliveira, 40 anos, foi preso em flagrante e até mesmo seu ajudante, Aloísio de Oliveira, o culpa pela tragédia. Segundo Aloísio, o condutor tentou ultrapassar dois caminhões que viajavam em sua frente. O ajudante o advertiu para o perigo mas ele disse que confiava no veículo que estava dirigindo. Quando tentava realizar a ultrapassagem deparou-se com o ônibus e não teve outra saída: freiou bruscamente no meio da

pista, tendo o carro de passageiros sido atingido pela parte lateral da prancha da carreta, caindo em seguida em um barranco de mais de 8 metros de profundidade.

Toda a lateral do coletivo ficou destruída com o impacto, causado pela colisão da carreta. Vendo o que tinha feito, Sebastião Martins de Oliveira, natural de São Paulo, resolveu fugir, pegando carga em outro veículo, mas ao tomar conhecimento que estava sendo procurado e se apresentou no posto da Polícia Rodoviária Federal, tendo recebido ordem de prisão. Como foi detido em flagrante delito, no domingo foi enviado para o Reformatório Penal do Estado, onde aguarda decisão judicial sobre sua sorte.

Os corpos de José Robson Lima de Carvalho, universitário de Alagoas, João Salustiano dos Santos, também alagoano, e os baianos Sebastião da Silva e José Daniel de Santana, estão ainda na geladeira do Instituto Médico Legal, em Aracaju, aguardando que seus familiares compareçam para que sejam trasladados até suas cidades de origem, onde serão sepultados. Os demais corpos já seguiram para suas cidades. A Empresa Senhor do Bonfim tem tomado todas as providências, tanto com relação aos sepultamentos, como em atendimento aos feridos que estão no Hospital das Clínicas Dr. Augusto Leite.

## Decepoou mão do cunhado com um golpe de facão

Eduardo Barros, 35 anos, teve a mão decepada por um golpe de facão desferido por seu cunhado, Marcos Melo Vasconcelos, 38 anos e residente à Rua Idalito Bonfim, 18, Bairro Santos Dumont. Tudo aconteceu por volta das 20 horas do domingo quando ambos se desentenderam por motivos ainda não conhecidos da Polícia.

Marcos Melo Vasconcelos, que inclusive já respondeu um processo por ter tentado contra a vida de um menor, após cometer o crime contra o cunhado tentou escapar, correndo pela Avenida Visconde de Maracaju. Policiais da Terceira Delegacia passaram por aquela via e prenderam o criminoso ainda com a arma do crime na mão. Ao ser detido, Marcos tentou enganar os agentes, afirmando que fugia de três bandidos que tentavam eliminá-lo, mas sua conversa não convenceu.

Após ser ouvido, pelo Terceiro Delegado Prentice Luiz, Marcos Melo Vasconcelos seguiu para o Reformatório Penal do Estado, onde vai esperar que o setor judicial decida sobre sua sorte. A vítima, Eduardo Barros encontra-se internada no Hospital das Clínicas Dr. Augusto Leite, e logo que saia será convidado a depor no inquérito aberto para apurar a tentativa de homicídio.

### OUTRO

Também seguiu para a Penitenciária do Estado, no último domingo, José Carlos da Silva, 33 anos, residente no Bairro Santos Dumont. Ele é acusado de ter praticado vários arrombamentos, em Aracaju e neste domingo foi preso em flagrante quando tentava arrombar a residência de Divalgel José de Santana, 19 anos, residente à rua "A", 68, no conjunto do Ipes. Em poder de José Carlos da Silva, os policiais encontraram um facão, uma talhadeira e um alicate.

## BRIGA TERMINA COM 2 FERIDOS

Uma briga entre Ronaldo Santos Souza, 19 anos e Cristina Fátima de Lima, com a mesma idade, resultou em ferimentos e internamento de ambos no Hospital das Clínicas Dr. Augusto Leite. Eles brigaram porque, segundo apurou a Polícia, o rapaz não quis pagar pela relação sexual que manteve com Cristina e tudo aconteceu na rua Vitória Torta, nesta Capital.

Conforme as apurações feitas pelo Segundo Delegado Marcos Passos, Ronaldo Santos Souza manteve relações sexuais com Cristina Fátima de Lima e

depois disse que não pagaria nada. A jovem ficou irritada com o "calote", sacou de uma garrafa e quebrou na cabeça do rapaz. Esse, embora ferido, apoderou-se também de uma garrafa e feriu Cristina na perna.

Ambos foram transportados para o Hospital das Clínicas Dr. Augusto Leite, onde receberam tratamento médico e foram liberados em seguida. Dali eles seguiram para a Segunda Delegacia Metropolitana, onde responderam as indagações do Delegado Marcos Passos, que abriu inquérito para apurar o delito.

### LEILÃO

Marcelo Hora de Araujo



**PETROBRAS**  
PETROLEO BRASILEIRO SA

R.P.N.E - ARACAJU

DATA DO LEILÃO: 05 DE MAIO DE 1984.  
HORÁRIO: 09 HORAS DA MANHÃ. LOCAL:  
SEDE DA PETROBRÁS-RPNe - RUA: ACRE,  
2.504 - ARACAJU : SERGIPE.

### VEÍCULOS E MÁQUINAS

ATENÇÃO: 27 SEDANS VOLKSWAGEN, ANOS, 1980 e 1981; 06 CAMIONETAS FORD F-75, ANOS 1981 e 1982; 05 CAMIONETAS GURGEL X-15, ANOS 1981; 02 CAMIONETAS FORD F-100, ANOS 79 e 80; 01 CAMIONETA FORD F-1000, ANO 1982; 01 AÚ TOMÓVEL PASSAT, ANO 1980; 01 KOMBÍ VOLKSWAGEN, ANO 1980; 03 CAÇAMBAS M. BENZ, ANOS 75 e 76; 02 CAMINHÕES M. BENZ - C/PAU DE CARGA E GUINCHO 4X4 ANOS 76 e 77; 01 CAMINHÃO M. BENZ CAVALO MECÂNICO, ANO 74; 01 CAMINHÃO M. BENZ, ANO 78. MÁQUINAS PESADAS: 02 GUINDASTE DE ESTEIRA VILLARES 525 - CAP. 25 TON, ANOS 64; 01 MOTONIVELADA DORA CATERPILLAR, ANO 1970.

MARCELO HORA DE ARAUJO  
LEILOEIRO OFICIAL

DEVIDAMENTE AUTORIZADO PELO ENGENHEIRO BERGSON ANTÔNIO CAVALCANTI CA JUEIRO, SUPERINTENDENTE DE APOIO DA PETROBRÁS-REGIÃO DE PRODUÇÃO DO NORDESTE, VENDERÁ EM LEILÃO PÚBLICO, NO DIA, HORA E LOCAL ACIMA. OS VEÍCULOS E MÁQUINAS CONSTANTE DESTA EDITAL. CONDIÇÕES: 30% DE SINAL NO ATO DA ARREMATACÃO E 72 HORAS PARA A COMPLEMENTAÇÃO DO PAGAMENTO. COMISSÃO E ICM, POR CONTA DO COMPRADOR. OS VEÍCULOS PODERÃO SER EXAMINADOS NOS SEGUINTE HORÁRIOS: 7:30 às 10:30hs e 13:30 às 16:30 hs, NO LOCAL ACIMA. OUTRAS INFORMAÇÕES: RUA: SEBASTIÃO COSTA, 104 - FONE: 222-3003.



SERVIÇO PÚBLICO FEDERAL  
ESCOLA TÉCNICA FEDERAL DE SERGIPE  
DEPARTAMENTO DE ADMINISTRAÇÃO  
AV. GENTIL TAVARES DA MOTTA, No. 1166

AVISO DE LICITAÇÃO  
TOMADA DE PREÇOS No. 003/84

O Departamento de Administração da Escola Técnica Federal de Sergipe, torna público para conhecimento das firmas interessadas, que fará realizar no dia 02 de maio de 1984, às 14:00 horas, na sala de reuniões da comissão de licitação, Tomada de Preços para aquisição de móveis escolares. O Edital completo e maiores esclarecimentos poderão ser adquiridos na Divisão de Material e Patrimônio, no horário comercial.

Aracaju, 16 de abril de 1984  
Benedito D. Nunes L. Neto  
Chefe do DEA

## DNER aconselha a quem vai viajar

RIO (AJB) — O Diretor-Geral do DNER, João Cataldo Pinto, fez ontem uma série de recomendações às pessoas que vão viajar no próximo fim-de-semana prolongado, devido a Semana Santa, no sentido de que façam uma revisão no carro antes de empreender viagem, mantenham velocidade compatível com o fluxo do trânsito, obedecem a sinalização, utilizem cintos de segurança e sobretudo — que não dirijam depois de ingerir bebidas alcoólicas.

Cataldo informou que, durante os dias da Semana Santa — de quarta-feira (18) a segunda-feira (23) — cerca de 6.500 patrulheiros rodoviários estarão mobilizados, em todo o País, para a fiscalização do trânsito e a orientação dos usuários nas rodovias federais. O reforço de serviço será realizado em pontos de maior movimento, como entradas e saídas de áreas urbanas, nos acessos às praias e regiões de maior procura turística. Os patrulheiros estão instruídos para coibir o excesso de velocidade, as ultrapassagens em locais proibidos e as irregularidades nas condições dos veículos.

O Diretor-Geral do DNER assegurou que as condições das rodovias federais para o turismo estão, em geral, em boas condições. Lembrou, contudo, que há muitos trechos de rodovias recebendo restaurações e melhoramentos do DNER e requerem atenção redobrada dos moto-

ristas.

Cataldo alinhou os principais cuidados que os motoristas devem ter para realizar uma viagem dos dias da Semana Santa:

— Antes de viajar, verifique as condições do veículo, dos equipamentos e da parte mecânica. Isto inclui a revisão do sistema elétrico, freios, amortecedores, o funcionamento do extintor de incêndios, a existência do triângulo de segurança, ferramentas para emergências (macaco, chave de roda) e as condições das lanternas, pneus e limpador de para-brisa.

— Na rodovia, respeite a sinalização, mantenha-se na faixa da direita, nunca ultrapasse pela direita, nem em curvas ou aclives sem visibilidade.

— Não dirija com sono e deixe para depois de chegar ao local de destino as bebidas alcoólicas;

— Mantenha-se em velocidade compatível, lembrando que, apesar da velocidade permitida ser de 80 quilômetros, há situações em que ela deve ser reduzida, como em trechos onde há viscosidade na pista devido ao óleo resultante do tráfego intenso de caminhões;

— Lembre-se que os pontos mais visados pelos patrulheiros rodoviários, nas inspeções destinadas a garantir a segurança dos próprios usuários, são os pneus, luzes de freio e de ré, setas, faróis, para-brisa, espelhos retrovisores, iluminação de placa traseira e buzina.

## Bispo quer pausa na Semana Santa

PORTO ALEGRE (AJB) — O Bispo-Auxiliar desta capital, D. José Mário Stroher manifestou sua esperança de que a Semana Santa possa ser pausa "não apenas para esfriar os ânimos dos políticos, mas sobretudo um momento para nos interrogarmos sobre a nossa história, o sentido da vida, o porque de tanta miséria e de tantos conflitos, a raiz da injustiça institucionalizada, que ele atribui a ausência de Cristo no coração dos homens.

Na alocução radiofônica semanal, "a voz do pastor", o prelado gaúcho comentou que

"observamos intensa movimentação popular a favor das eleições diretas. Enquanto as massas procuram um rei e as oligarquias um vassalo, seguimos assistindo impassíveis ao drama humano".

Ele apontou algumas causas do drama humano, como "o modelo econômico concentrado, conflitos de terra e problemas do solo urbano, a problemática ecológica, a injusta distribuição da renda, controle da natalidade, o modelo político com seu sistema de poder e a renda do senso ético e religioso".

Para D. José Stroher,

o grande drama, o grande pecado da humanidade é de "buscar um amigo, um pai, alguém para curar nossas feridas e quando ele aparece, nós o liquidamos. E a estratégia, a tática do demônio, o espírito do mal". Recordou que Cristo fez o bem a todos, mas "o poder econômico aliado ao poder político, aos doutores, aos militares, aos

religiosos, se armou para apagar o meio da sociedade".

Mas frisou que Cristo "vive no meio de nós. Continua a morrer nos pobres, nos doentes, nos que sofrem, nos abandonados, nos presos, nos orfãos, nos marginalizados. Mas ele, Cristo, vive. O seu espírito age poderosamente no mundo, na Igreja, em cada um de nós".



### GOVERNO DE SERGIPE ENERGIPE

#### AVISO DE DESLIGAMENTO NO INTERIOR MANUTENÇÃO PREVENTIVA

A ENERGIPE comunica que realizará serviços de manutenção em sua rede de distribuição e, para maior segurança, vai interromper o fornecimento de energia elétrica nos dias, horários e locais abaixo discriminados: Dia: 24.04.84 entre 06:00 e 09:00 hs. Locais: toda a região do Açude de Itabaiana.

Comunica, outrossim, que a rede será energizada independentemente de qualquer aviso, caso os trabalhos sejam concluídos antes da hora prevista.

Aracaju, 16 de abril de 1984

JORGE CARDOSO LIMA — Assessor de Relações Públicas



### GOVERNO DE SERGIPE

#### COMPANHIA DE HABITAÇÃO DE SERGIPE ASSEMBLÉIA GERAL ORDINÁRIA CONVOCAÇÃO DE ACIONISTAS

O CONSELHO DE ADMINISTRAÇÃO DA COMPANHIA DE HABITAÇÃO DE SERGIPE — COHAB/SE, convoca os Senhores Acionistas a se reunirem em Assembléia Geral Ordinária no dia 30 de abril de 1984, às 15:00 horas, na sala de reuniões do edifício sede, sito a Av. Hermes Fontes, no. 3.035, nesta Capital, a fim de deliberarem sobre os seguintes assuntos:

- 1 — Exame, discussão e aprovação do Relatório da Diretoria, Balanço Patrimonial e demais demonstrações Financeiras, Pareceres dos Auditores Independentes e do Conselho Fiscal, referentes ao exercício encerrado em 31.12.83;
- 2 — Eleição dos membros do Conselho Fiscal e respectivos suplentes;
- 3 — Fixação dos horários da Diretoria Executiva e dos Conselhos de Administração e Fiscal;
- 4 — Aumento do Capital Social, através da correção de sua expressão monetária, em consonância com o disposto no artigo 167, da Lei 6.404, de 15.12.76;
- 5 — Alteração do Art. 30. do Estatuto Social.

Aracaju, 12 de abril de 1984

General DJENAL TAVARES QUEIROZ  
Presidente



## AGUARDEM, NA SUA TV ATALAIA



### JOELMA 23º ANDAR

um filme de  
S. Souza Lima

direção  
Clery Cunha

fotografia  
Claudio Portioli

montagem  
Jair G. Duarte

roteiro  
Dulce Santucci

Baseado  
numa  
psicografia  
de  
CHICO XAVIER

# GUERRILHA OCUPA UMA CIDADE NA NICARÁGUA

## Nicarágua apresenta queixa contra EUA

HAYA (AP) - Os Estados Unidos designaram um representante à corte Internacional de Justiça de Haya para responder a uma queixa apresentada pela Nicarágua contra o Governo Norte-Americano embora Washington tivesse dito anteriormente que o Tribunal não tinha jurisdição para conhecer de disputas na América Central.

Um Porta-Voz do Tribunal confirmou ontem que Devis R. Robinso, assessor legal do Departamento de Estado, que apresenta atualmente seu Go-

verno ante a Corte Internacional de Justiça numa disputa sobre a Plataforma Continental entre Canadá e Estados Unidos, foi nomeado em fins da semana passada para que atue também como Agente Norte-Americano nas visitas preliminares que venha a ocorrer no caso nicaraguense.

A Nicarágua que apresentou sua queixa há uma semana a fim de deter o que classificou de assassinatos, lesões e sequestros de cidadãos nicaraguenses pelos Estados Unidos designou seu Embaixador na

Holanda, Carlos Arguelo, para que a represente no caso.

O Tribunal, Órgão Judicial das Nações Unidas, não decidiu ainda quando cuidará do caso de acordo com um Porta-Voz da Corte.

Aparentemente os Estados Unidos tem a intenção de comparecer ante o Tribunal, disse o porta-voz, porém explicou que era possível que o Agente Norte-Americano se limitasse a expor as razões pelas quais a corte não tem jurisdição neste caso.

MANAGUA (AP) - O Governo sandinista confirmou que a cidade portuária San Juan Del Norte, sobre o Caribe, se encontra em poder dos insurgentes no que representa a primeira vez que uma cidade é dominada por forças contrárias ao Governo esquerdista desde que começaram sua luta no fim de 1981.

O Ministro da Defesa, Humberto Ortega, disse que retomar o controle de sua cidade, a 290 quilômetros a sudeste da capital, será uma tarefa difícil porque se encontra isolada por montanhas e zonas selváticas, e admitiu que é possível que os rebeldes "possam continuar operando na área".

Por sua parte, o comandante da Aliança Revolucionária Democrática, Eden Pastora, afirmou numa entrevista de rádio divulgada na capital costarricense de San José que suas forças controlam uma faixa costeira de 48 quilômetros

desde o norte dessa cidade portuária até a Aldeia Punta Gorda, onde nas últimas semanas houve intensos combates.

Pastora disse que pretende instalar uma guarnição no porto de San Juan Del Norte. Enquanto isso, porta-vozes rebeldes disseram da Costa Rica que ao redor de 1.500 guerrilheiros atacaram o porto na quarta-feira passada, ação em que mataram mais de 100 soldados.

Mas o Ministro Ortega afirmou que esse povoado de uns 500 habitantes não é um objetivo econômico ou militar de importância e em suas declarações no aeroporto sandino, feitas ao regressar de uma visita de 15 dias a União Soviética e a Coreia do Norte (manifestou que em ambos os países) recebemos solidariedade política, moral e material contra a agressão que sofremos dos Estados Unidos".

## Nave interceptará cometa Giacobini

WASHINGTON (AP) - Cientistas Norte-Americanos tem planos para enviar ao espaço uma nave automática para interceptar a causa do Cometa Giacobini Zinner, descoberto em 1900, em um ponto distante 71 milhões de quilômetros da terra - informou-se.

A nave automática impulsionada por energia solar, denominada explorador cometa internacional, será apontada para um ponto onde deverá interceptar o cometa e começar a recompilação de dados dia 11 de Setembro de 1985, disseram cientistas do Observatório Nacional Kitt Peak, na Cidade de Tucson, Arizona.

O Diretor da Missão, Doutor Robert Farquhar da Nasa, disse que o cometa, que dá uma órbita ao redor do Sol a cada cinco anos e meio, deve ser observado para assegurar que a nave automática atravessa sua cauda para a captação de dados.

A Explorer conta a bordo com suficiente combustível para efetuar várias correções de rumo, mas um astrônomo disse que se encontra a só uns 10.000km de onde se previu que se encontraria, o que significa que será necessária apenas uma pequena correção do rumo da nave.

## Senador americano explica renúncia

WASHINGTON (AP) - O Senador Daniel P. Moynihan disse que renunciar como vice-presidente do Comitê Senatorial de Inteligência é a forma mais enfática de protestar devido a falta de informações por parte do Governo sobre a participação norte-americana nas ações de colocar minas nos portos da Nicarágua.

Moynihan disse anteontem numa declaração que renunciar ao cargo era a maneira mais enfática de poder expressar sua opinião de que o comitê senatorial não foi informado devidamente sobre as operações nos portos nicaraguenses com minas norte-americanas, a partir de uma base norte-americana sob comando norte-americano.

"Se esta ação era o suficiente importante para que o Presidente (Ronald Reagan) a aprovasse em fevereiro, também era para que o comitê fosse informado em fevereiro", acrescentou.

Numa entrevista ao noticiário de uma rede de televisão norte-americana, em que anunciou a renúncia, o Senador explicou que se o Governo tivesse informado ao comitê sobre o assunto, o organismo não teria aprovado a ação.

Por sua vez, a embaixada dos Estados Unidos na ONU, Jeane Kirkpatrick, que também interveio na entrevista e disse que a operação era legal de acordo com a carta da ONU devido ao seu caráter de defesa conjunta por El Salvador e Estados Unidos contra a agressão nicaraguense na região.

## Apreendidas em Madri 7,5 quilos de cocaína

MADRI (AP) - A guarda civil informou ontem sobre a apreensão no aeroporto de Madri de 7,5 quilos de cocaína e 282 esmeraldas, que levavam separados em suas respectivas bagagens o cidadão italiano Raffaele Natale de 62 anos, e o argentino Alfredo Curi, de 60 anos.

Natale havia chegado anteontem procedente do Bogotá, e encontraram 3,5 quilos de co-

caina ocultos entre várias bolsas de café e no fundo duplo de uma maleta, e 282 esmeraldas que levava em sua jaqueta, se indicou.

Curi, que chegou de Buenos Aires foi detido quando já se encontrava em outro avião com destino a Amsterdam, e no fundo duplo de duas malas a guarda civil achou ocultos quatro quilos de cocaína, segundo se informou.

## Chefe da máfia e preso em Paris

PARIS (AP) Um dos supostos Chefes da Máfia do sul da Itália, Michele Zaza, foi preso em Paris, disseram ontem fontes policiais. Zaza, que no ano passado fugiu de um Hospital de seu País, era procurado pela autoridades sob ordem internacional de prisão.

As fontes indicaram que junto com Zaza, de 39 anos, foi presa outra figura do crime na Itália, Unzio Barbarossa, de 53 anos, e que as prisões resultaram de uma estreita colaboração entre as polícias da Itália e da França na luta contra o tráfico internacional de narcóticos. Os dois eram procurados sob ordem de prisão internacional emitida em Nápoles, onde Zaza é considerado um dos principais dirigentes no mundo do crime.

Segundo fontes francesas Zaza, também seria o vínculo chave entre a organização Na polina Camora e a Cosa nos Estados Unidos.

Zaza estava detido sob suspeita de tráfico tóxicos e associação criminosa quando em 29 de Dezembro fugiu de sua prisão domiciliar numa clínica de Roma, onde fora levado da prisão devido ao seu estado de saúde, que fontes francesas acreditam está afetada por uma doença cardíaca. Fontes policiais disseram que as duas prisões ocorreram tarde da noite quando os dois acusados saíram de um luxuoso edifício de apartamentos.

## Pravda divulga invenção soviética

MOSCOU (AP) - O "Pravda", Jornal do Partido Comunista Soviético, disse num editorial divulgado ontem pela agência noticiosa Tass que um informe da Secretaria de Defesa norte-americana sobre o poderio militar soviético é uma invenção, visando a confundir a opinião pública.

fundir a opinião pública. O periódico publica anualmente uma análise do poderio militar soviético, com comentários sobre as políticas globais soviéticas e em geral a imprensa deste país afirma que as estatísticas apresentadas são exageradas e mal interpretadas.

O informe foi emitido quarta-feira passada.

"No ano eleitoral, o Governo norte-americano gostaria muito de convencer a população que sua política de aumentar as tensões e da corrida armamentista... é supostamente justificada", diz o edi-

torial.

"Também querem atemorizar seus aliados com a ameaça soviética e dessa forma manter a disciplina entre eles, para fazê-los marcar o passo sobre o caminho de por em prática os planos militaristas", acrescenta. O editorial afirma que "fica evidente que o objetivo também é confundir o público, tanto no País como no Estrangeiro", atemorizar o homem da rua e suprimir os sentimentos anti-bélicos".

"Bem se sabe que o Governo norte-americano está literalmente obcecado pela idéia de criar sistemas de armamentos cada vez mais avançados a fim de lançar o primeiro golpe nuclear de desarmamento", diz o "Pravda", para destacar que a União Soviética se comprometeu a não ser a primeira a recorrer às armas nucleares.

## Mesmo com guerra Iran faz eleições

NICOSIA (AP) - Enquanto o Iraque divulgava comunicados sobre continuados ataques aéreos contra posições iranianas, e o Iran informava sobre ações de sua artilharia contra posições inimigas na guerra entre os dois países, iniciada há 43 meses, no Iran se realizaram eleições para o segundo parlamento desde a vitória da revolução islâmica em 1979.

Um comunicado de guerra do Iraque disse que os ataques aéreos de ontem provocaram "fortes perdas", e que nas 24 horas anteriores 23 soldados iranianos tinham sido mortos.

O Iran disse que os intensos bombardeios de artilharia silenciaram as baterias iraquianas e ocasionaram danos no setor noroeste da frente de guerra, enquanto que ambos os lados informaram sobre continuados bombardeios contra suas respectivas cidades fronteiriças.

Enquanto isso, milhares de iranianos foram ontem a urnas para eleger um novo majlis de 270 membros, cujo objetivo é reafirmar o poder dos governantes teocráticos do Iran sem que tenham anunciado mudanças políticas.

O Governo havia vetado, previamente, a candidatura de mais de 1.500 candidatos, segundo se soube. A agência noticiosa iraniana Irna disse que houve uma presença maciça nas urnas em todas as províncias, inclusive na de Khusustan, que se encontra sobre o setor sul da frente de guerra.

O Presidente Ali Khomeini apelou, antes, para os cidadãos a "provar ao mundo que seu desejo de votar não foi diminuído (pela guerra com o Iraque) nem pelas conspirações das superpotências.

Irna disse que os resultados finais das eleições serão conhecidos dentro de uma semana.

## Impedida em Montivideó marcha pela anistia

MONTEVIDÉU (AP) - A polícia impediu anteontem uma marcha que pretendiam realizar sem autorização várias centenas de pessoas pelo centro desta cidade exigindo "anistia para os presos políticos e (a vigência dos) direitos humanos".

Aos manifestantes se ha-

pital, rapidamente foram queados por efetivos policiais da militarizada guarda de granadeiros que lhes impediu a passagem e os obrigou a se dispersarem.

Não se informou por nenhuma das partes de feridos ou detenções. A marcha havia sido convocada por famílias de presos políticos, associações de mães e familiares de

## JOSET MENDONÇA

A superstição, já está provado que não é nada mais que a ignorância e interesses egoísticos dos homens, homens esses que a tudo tem seu pensamento aceso na obtenção de lucros, materializando e mercantilizando as coisas. A medida em que o homem consegue pensar por si mesmo, meditar com mais profundidade a própria natureza em que ele vive e faz parte integrante, os procedimentos mudam e consequentemente se libertam. Medalhinhas amuletos, talismãs, etc tudo vai se apagando da confiança do homem esclarecido. A sua fé ele já encontrou. A sua confiança também, isto é em seu Criador. A Doutrina Espírita, por se basear na Filosofia na Ciência e no Cristianismo, surgiu como um grande foco luminoso, clareando as mentes daqueles que andavam sob o véu da ignorância. É sempre mais fácil conviver com a fantasia, com as serpentina e confetes, do que encarar a verdade, ou o porque real da vida. Por outro lado, há criaturas que nem sequer se interessam em pensar por si mesmos, esperam que os outros pensem por elas e deem os resultados das questões já resolvidas. É claro que essas pessoas que assim procedem, vivem só o jogo dos outros, e tudo que qualquer uma outra lhe põe na cabeça, é verdadeiro... O que devemos, o que é racional mesmo ao homem é a lógica, o espírito de independência e de raciocínio próprio. A verdade deve imperar sempre em torno dos assuntos que a

## SUPERSTIÇÕES

nas as vidas se desdobram convenientemente para cada tipo de Mundo, pois em todos eles as vibrações são diferentes. Assim, as manifestações que invadem em nosso Plano, não são porque usamos isto ou aquilo no pescoço, etc. É por isso que as pessoas que se interessam em se emanciparem dessas tolices, aceitam religiosamente e convictamente, a Doutrina dos Espíritos, ou Kardecistas, pois é ela a grande consoladora o raio de entendimento real e de esperanças, constituindo destarte o melhor preservativo contra as idéias supersticiosas, por revelar aquilo que está ao nosso alcance ou não. A Natureza é a voz maior, e as boas obras são os créditos de todos nós. O Espiritismo não condena porque não se pode condenar nada, porém nega a superstição porque superstição é ignorância e espiritismo é Luz, é Verdade pura. É o próprio Mestre, assim se expressou em suas explicações: "Conhecereis a verdade e a verdade vos libertará". Alias, o nosso País - por isso mesmo, é pródigo, e não interessa enumerar as superstições que vão de geração a geração, e que só aos poucos vão perdendo o valor, isto é a medida em que as pessoas vão se esclarecendo. E tem sido o papel importante da Doutrina Espírita no Brasil, com o desenvolvimento em todos os recantos, que tem poupado a família brasileira de continuar nessa escuridão. Jesus Cristo sim, está presente a todos os nossos atos e sempre desejoso em amparar-nos, desde que ouçamos os seus ensina-



## NOTAS E COMENTÁRIOS

JURANDYR CAVALCANTI

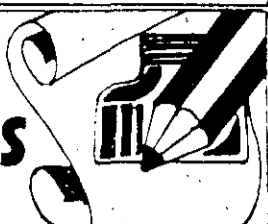

Este começo de ano, para Sergipe, positivamente, tem sido pleno de sofrimentos. Assaltos, assassinatos, acidentes com coletivos e outros veículos, têm ceifado preciosas vidas. Para uns, é o alto (e penoso) preço do progresso e para outros fruto de irresponsabilidade de algumas pessoas. De qualquer foram, a angústia está tomando conta de nossa comunidade. Ainda estamos sofrendo as consequências do surto epidêmico de uma incomoda conjuntivite e já começa a população a ser atacada por uma gripe, de consequências desagradáveis.

### MEDICAMENTOS

As farmácias da cidade já estão oferecendo ao público consumidor, os medicamentos tabelados. É muito importante que o comprador observe a validade do produto.

### TRANQUILIZANTES

Dentro de mais alguns meses, os tranquilizantes, sob qualquer forma, somente serão vendidos sob prescrição médica. O uso, indevido, de tranquilizantes, provoca dependência. É o que afirmam alguns especialistas.

### ENCONTRO

Em agosto próximo, nesta Capital, promovido pelo Sindicato da Construção Civil, será realizado o 42o. Encontro Nacional da Construção Civil, conforme informações do Engenheiro Lenio Moraes, Diretor-Presidente da ATENCO-Atalaia Construções S/A.

### ARCEBISPO

Na próxima quinta-feira, o Arcebispo de Aracaju, Dom Luciano José Cabral Duarte, que operou-se, com êxito colocando quatro pontes de safena no coração, no Hospital da Beneficência Portuguesa, em São Paulo, estará tendo alta. Vai convalescer na cidade de Campos de Jordão.

### PROJETO

Dentro do PROJETO CAPITAL, já foram iniciadas as obras do Hospital de Pronto Socorro e Emergências de Aracaju, nas proximidades do Terminal Rodoviário Governador José Rollemberg Leite. Estará pronto dentro de 14 meses.

### ESGOTOS

A cidade está vivendo os efeitos do PROJETO ARACAJU, que a Prefeitura há meses iniciou. Agora chegou a vez da recuperação da rede de esgotos do centro comercial.

### DETRAN

Em virtude das obras de recuperação da rede de esgotos do centro da cidade, dentro do PROJETO ARACAJU o DETRAN destacou um maior número de policiais para orientar o trânsito.

### CASAIS

O 1o. Encontro de Casais com Cristo, promovido pela Paróquia de Nossa Senhora Auxiliadora, no Oratório Festivo Dona Bebê, nesta cidade, nos dias 13, 14 e 15, obteve o sucesso desejado pelo virtuoso Padre Sebastião, Vigário daquela Paróquia. Compareceram trinta e sete casais, pertencentes a todos os segmentos sociais.

### EMENDA

Caso a Emenda Dante de Oliveira seja aprovada pela Câmara Federal, vai emperrar no Senado Federal... Isso em virtude da votação dos VINTE E SEIS senadores popularmente denominados de bionicos. As consequências?... Só DEUS sabe e mais ninguém. Duvidam?

### SEMENTES

O Ministro da Agricultura liberou a venda da ordem de 450 milhões de cruzeiros para a Secretaria da Agricultura do Estado de Sergipe adquirir sementes selecionadas, para distribuição, gratuita, entre pequenos e médios produtores.

### CHUVAS

Não há mais dúvidas. Felizmente as previsões dos técnicos do ITA, em São Paulo, não se comprovaram. As chuvas estão aí, em todo Nordeste, provocando até inundações e mortes. O que temos a lamentar é o número de mortos.

### MEDITAÇÃO

Irmão, para quem experimenta o sabor da graça de Deus, que haverá de desagradável? E que coisa poder ser agradável a quem em DEUS não se deleita? A sabedoria do CRIADOR confunde os sábios deste mundo e os que sequeiem a carne, isto porque em alguns encontra-se muita vaidade e nos outros a morte. Acredita.

# JB

# JOÃO DE BARROS



O sorriso de Thizar Silveira Bessa, na alegria da "Rainbow".



Jorge Lins de Carvalho feliz com o sucesso do "Pano de Boca".

## Pano de boca

Aconteceu ontem com muitos aplausos, o segundo espetáculo do Projeto "Pano de Boca", uma retrospectiva da música e poesia sergipana na década de 40, no auditório da Biblioteca Pública "Epiphânio Dorea".

No palco, destaque especial para: Luiz Americano, João Rodrigues, João Melo, Beto Euler-Bessa, Guinho, Miguel Alves, Albérico Carvalho, Austrogésilo S. Porto, José de Góis Duarte, Bonifácio Fortes e Junot Silveira. E aqui fica a sugestão: diante de tanta beleza, um replay não faria mal. Nossos parabéns.

Além das músicas e poemas dos diversos nomes já citamos, o "Pano de Boca" contou com os atores convidados: Jorge Lins de Carvalho (que também faz a direção), e Ana Virgínia. A coordenação do projeto é de Antonio Amarel.

## RAPIDINHAS

555 Ainda esta semana, os nossos companheiros colonistas estarão reunidos em meio a um coque preparado com frutas tropicais, com presença da Bacardi S/A, para o lançamento da promoção "Um novo tempo de beleza da SBEL".

5555 Movimento a "Noite Nacional da Fofoca", sábado passado no "Moinhos de Vento". Entre outros avistei por lá o empresário José Lazar, o Walter Mendonça, o Wilson e muita gente de brilho. Fiquei sabendo cada uma...

55555 Diretoria e Associados do Vasco Esporte Clube, comemoraram com festa, as premiações recebidas no Carnaval passado. E em meio a toda euforia, a confirmação: "Los Guarany's" voltará a comandar o carnaval vascoino em 1985.

5555 O nosso amigo Pedrito Barreto não tem tempo para mais nada: está preparando com todo pique, a grande noite da "Glamour Girl 84" que acontecerá no late Clube de Aracaju. O know-how do Pedrito garante o sucesso.

55555 Senhoritas sergipanas que se preparem... aprimorem a plástica e a beleza visual: em Maio, com tudo a que tem direito, vai acontecer o "Senhorita Aracaju - 84". Depois eu conto maiores detalhes. Será um aúé.

55555 O casal Geraldo e Romelia Soares Dias trabalhando muito na organização da solenidade festiva para a entrega do Prêmio "Papagaio de Ouro". O Governador João Alves Filho será destacado com "Honra ao Mérito".



Morango com toda força agitando o "Pub Áries" da Atalaia.

## Fofocando

Circulando neste último fim de semana pela orla marítima, esticamos até a Boite "Rainbow" do meu amigo Cláudio Bessa. Além da tremenda animação tão comum naquela casa noturna, uma novidade: os preços estão os mais baratos da praça. Houve uma baixa realmente fora de série, acho que ele entrou nessa de "fé na gente e pau na crise". Agora é só aproveitar.

Beber muito mais pagando muito menos. Mas além dessa novidade, uma fofoca que tomou conta do pedaço: estavam dizendo que a teoria conhecida na prática é outra, o verdadeiro dono da "Rainbow" tinha muito a ver com couros e plásticos. Essa eu não entendi. Se não for o Cláudio, quem será? Juro que vou descobrir essa história direitinho. É só uma questão de tempo. Quem viver... verá.



Mingo Santana firme na música popular sergipana.

## Convites entregues

Já estão sendo entregues os convites oficiais para a grande festa do próximo dia 28 de abril, no late Clube de Aracaju, quando acontecerá a entrega do Prêmio Anual "Papagaio de Ouro"/84.

Entre os homenageados estão: Albano Franco (Dirigente de Classe), João de Barros (Colunista), Raimundo Juliano (Distribuidor), Iracema Maynard (Destaque individual), Roberto C. Vieira Ruino (Dirigente Empresarial), Reinaldo Moura (Parlamentar), Atalaia (Radio AM), Antônio Lisboa (Salão de Beleza), G. Barbosa (Supermercados), e muitos outros de igual importância.

O mestre de cerimônia da grande noite, será o nosso companheiro Euler Tavares Ferreira.

## Semana Santa

Já estamos vivenciando mais uma Semana Santa. Período de Reflexão, de amor e muita compreensão. Este ano, sob a bandeira da Campanha da Fraternidade: "para que todos tenham vida", formamos grande corrente de orações contra a violência que destrói, seja ela armada ou de tomada de posição. Violência pela palavra, pelo gesto, pela ação. Um período de perdão, de respeito ao próximo. Em nossas mentes, a imagem viva do Cristo, derramando o seu sangue e doando sua vida pela salvação dos seus irmãos. Que a Páscoa que se aproxima, seja uma real passagem para uma vida melhor. Que assim seja.

## A festa de Luiss

Como foi amplamente divulgado pelos seus companheiros de colonismo social, o Luiss Mendonça (da "Fôlha da Praia") comemorou animadamente o seu aniversário no último week end, no "Energipe Praia Clube", reunindo mais de duzentos convidados, numa noite de muito movimento, som e alegria.

Vários foram os nomes que pontificaram na festa de aniversário do Luiss, levando o seu abraço e votos de felicitação. Além deste colonista, Roberto Azevedo, Danielle Corner, Chiquinho Lebre, João de Deus Mozart, Cristiano, Cristina Souza, Ana Paula de Santana, Mercilio, Luiz Godoy, Luiz Adelmo, Amaral Cavalcanti, Fernando Savio e Dina, Otília Cabral, Heloisa Chagas, Dedé, Almir Garcez, Lindolfo Amaral, Dayse Monte, Carlos Magno, Carlinhos Jimmy's, Adilson Silva, e muita gente mais. Apesar da chuva que ameaçava a todo instante, a noite não perdeu seu brilho. Aconteceu tudo conforme o figurino. A decoração ambiental ficou a cargo do Antonio Calmon Buente.

# horóscopo



**áries**

21/3 a 20/4

No dia da semana regido por Marte, seu dia por excelência, o ariano terá boa disposição para emprender novas tarefas e implantar planos de caráter material. Mantenha-se cauteloso ao assinar documentos e evite, se possível, a assinatura de empréstimos. Bom momento em termos afetivos. Romantismo. Saúde instável.



**balança**

23/9 a 23/10

O libiano terá, nesta terça-feira, momentos de grande satisfação em seu trabalho, onde será alvo de especial atenção por parte de colegas ou associados. Vantajoso posicionamento pessoal em questões delicadas. Quadro de excelente disposição em relação aos seus sentimentos. Fatos novos poderão bem motivá-lo. Saúde regular.



**tauro**

21/1 a 20/5

Esta terça-feira exigirá do taurino um comportamento equilibrado diante de pequenos problemas surgidos em sua rotina. Evite extremas reações. Atividades intelectuais bem posicionadas. Quadro muito favorável em termos íntimos. No amor você poderá viver momentos inesquecíveis. Saúde em momento de boa disposição.



**escorpião**

24/10 a 21/11

A Lua em Escorpião o favorece hoje nos assuntos relacionados ao trabalho com produtos químicos e em tudo o que exija persistência e dedicação muito firmes. Bom quadro financeiro. Procure, em família, ouvir com maior condescendência os problemas de parentes próximos. Equilíbrio afetivo. Saúde boa.



**gêmeos**

21/5 a 20/6

Você deve hoje buscar, geminiano atitudes de maior firmeza no controle de seus interesses financeiros evitando qualquer omissão que possa vir a lhe ser prejudicial. Quadro irregular quanto a sua vivência pessoal e profissional. Em família poderão ocorrer alguns fatos de boa significação envolvendo pessoa muito próxima. Saúde ainda boa.

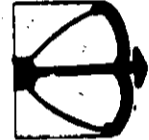

**sagitário**

22/11 a 21/12

Um bom momento material, com influências que lhe trarão favorecimento financeiro e muita sorte em jogos e loterias, farão desta terça-feira um dia excelente em sua semana. Indicações também positivas em termos pessoais e afetivos. Uma pessoa próxima será razão de muita alegria. Manifestações de apreço. Saúde bem disposta.



**câncer**

21/6 a 22/7

Indicações de tranquilidade em seu trabalho e no trato de assuntos financeiros. Hoje você poderá empreender, com boa possibilidade de êxito, negócios com terras rurais e os ligados à agricultura. Indicações de atividades em termos afetivos. Quadro de positividade para o amor. Saúde bem mais estável.



**capricórnio**

22/12 a 20/1

Quadro astrológico indicativo de alguns novos acontecimentos que deverão mudar a rotina do capricorniano. Todos eles, de positiva configuração, deixarão ao final do dia, saldo muito favorável. Procure agir com maior persistência e firmeza, evitando qualquer indecisão. Bom quadro para o amor. Saúde muito boa.



**leão**

23/7 a 22/8

Dia de disposição astrológica integralmente favorável ao leonino em seu trabalho e no trato com dinheiro. Você terá hoje excelente posicionamento a favorecê-lo nas associações de caráter lucrativo ou meramente de lazer. São boas as previsões para sua vivência em família e no amor. Saúde firmando-se em bom aspecto.



**aquário**

21/1 a 18/2

O aquariano, beneficiado hoje por posicionamento astrológico que o favorece com ações de terceiros, a seu favor, terá uma terça-feira tranquila e estável em termos materiais. Para os seus assuntos domésticos e íntimos, o quadro astrológico reserva instantes de bom entendimento e disposição ao diálogo. Saúde carente. Procure cuidar-se e evite a auto-medicação.



**virgem**

23/8 a 22/9

Evitando o comprometimento em negócios de terceiros, especialmente como fiador ou avalista, o virgiano terá um dia tranquilo em termos materiais. No período da tarde e à noite estarão bem influenciados os assuntos místicos ou religiosos. Cuidado com suas manifestações em família. Evite radicalizar posições. Saúde estável.



**peixes**

19/2 a 20/3

Indicações de positividade com a regência favorável de sua rotina. O bom posicionamento de Mercúrio o favorece em assuntos comerciais. Finanças equilibradas. Procure agir com maior equilíbrio nos seus assuntos pessoais. Indicações de ligeira instabilidade no trato afetivo. Comportamento instável. Saúde muito boa.

# TELENoticias

De repente, os comerciais das Lojas Diamante mudaram da água para o vinho. Ao contrário de antes estamos vendo boas produções publicitárias. No momento, uma torte campanha vende a IV Feira da Indústria nas duas emissoras de televisão. As lojas se preparam com um show aéreo do melhor gosto, os funcionários vestem camisas alusivas à promoção e ainda foi editado um jornalzinho de ofertas. Enfim, uma verdadeira campanha publicitária elaborada pela Espaço - Assessoria e Comunicação.

DEIXOU A TV - SERGIPE



O jornalista Adiberto Souza (foto) trocou a TV Sergipe pela TV Atalaia. Agora elezinho que já pertencia ao departamen-

to de jornalismo da Rádio Atalaia, se dedicará somente as emissoras da Colina do Santo Antônio.

QUALIFICADA

A mão de obra qualificada ao que parece está ficando difícil de se encontrar. A verda-

de é que nem todos os profissionais podem ser aproveitados para as vagas que aparecem.

# AS RADIAIS



Todas as emissoras que transmitem futebol em nosso Estado fizeram ontem um bom trabalho na abertura do Campeonato Sergipano de 1984. Transmitiram e informaram tudo a respeito dos quatro jogos que marcaram a largada do Sergipão 84. Parabéns, principalmente para o Escreto de Ouro que esteve mais cícronizado. Temos dito. Narrador José Antônio Marques (foto), o mais vibrante de imprensa esportiva de nosso Estado, por incrível que pareça trabalhou distante de Wilson Tobias no último domingo. Cronista Gilberto Serra voltou as atividades no final de semana que passou. Só que está fora de ritmo, mas leva jeito. O discotecário noturno da Rádio Difusora não está encontrando dificuldades para elaborar a programação diária da emissora oficial, que passou a ser mais musical e jornalística. Pulo do Gato tem mais ouvinte assíduo: Givaldo Batista. Ainda não está bom o som da FM Sergipe. Sérgio Fer-

nandes Dórea, diretor de programação da Rádio Progresso, disputa concorrência para responder pela parte publicitária do Estádio Paulo Barreto de Menezes. Presidente do Sindicato dos Radialistas do Estado de Sergipe, Paulo Lacerda, ainda rindo à toa. Motivo: aumento liberado pelo Governo ficou perto do PISO SALARIAL que o Sindicato queria e não conseguiu para os profissionais de imprensa. FM Atalaia aumentando a sua popularidade com a programação recentemente lançada. Rádio Esperança continua transmitindo apenas os jogos do Santa Cruz no Francão. Há quem afirme que o divulgador Luiz Oliveira, da Ariola, está com os dias contados. Princesa da Serra continua com boa audiência no interior. Por hoje vamos ficando por aqui lembrando a TELERGIPE que o telefone 221-1127, da ACDS, está sem funcionar pelo fato dos ferros das torres de iluminação do Batistão terem quebrado parte da fiação da Rua Vila Cristina.

## HOJE NA TV



TV. SERGIPE CANAL 04

- 06:30 - Telecurso 2o Grau.
- 06:45 - E L A - Local.
- 06:58 - Momento Olímpico.
- 07:00 - Bom Dia Brasil
- 07:30 - Bom Dia Sergipe.
- 08:00 - Sítio do Picapau Amarelo - A Arca da Emília.
- 08:30 - Balão Mágico.
- 11:00 - TV. Mulher.
- 12:00 - Show dos Shows.
- 12:30 - Globo Esporte.
- 12:45 - Sergipe Notícias 1a. Edição.
- 13:00 - Jornal Hoje.
- 13:30 - Vale a Pena Ver de Novo - Água Viva.
- 14:45 - Sessão da Tarde - Melodia Imortal.
- 16:45 - Sítio do Picapau Amarelo - A Arca da Emília.
- 17:20 - Caso Verdade - Luz do Mundo.
- 17:50 - Amor com Amor se Paga
- 18:50 - Transas e Caratas.
- 19:45 - Sergipe Notícias 2a. Edição.
- 19:55 - Jornal Nacional.
- 20:25 - Momento Olímpico.
- 20:27 - Champagne.
- 21:20 - Magnum - A Flecha Que Não é Apontada.
- 22:15 - Séries Brasileiras - Padre Cícero.
- 23:00 - Jornal da Globo.
- 23:20 - Sergipe-Notícias 3a. Edição.
- 23:30 - Momento Olímpico.
- 23:32 - Campeões de Bilheteria - O Surdo-Mudo.

TV. ATALAIA CANAL 08.

- 09:15 - TV. Educativa.
- 09:30 - E L A - Local.
- 10:00 - E L A - Nacional.
- 11:55 - L B V.
- 12:00 - Primeira Edição.
- 12:40 - Esporte Total.
- 12:55 - Esporte Oito.
- 13:15 - TV. Criança.
- 19:00 - Casal 80.
- 19:15 - Jornal Bandeirantes - Ed. Local.
- 19:30 - Jornal Bandeirantes - Ed. Nacional.
- 20:00 - Brasil Olímpico.
- 20:05 - Momento do Esporte.
- 20:15 - Casa de Irene.
- 21:15 - Programa J. Silvestre.
- 23:00 - Jornal da Noite.
- 23:30 - Caso de Polícia / Distintivo Partido.



## DISCO

O Grupo Musical BOM BOM (foto) está lançando seu primeiro LP, isto após o sucesso estrondoso feito pela música Vamos A Lá Playa. O BOM BOM é formado por quatro adolescentes paulistas: Sandro (12 anos, ba-

teria), Marcelo (17 anos, guitarra e vocal); Paulo (13 anos, guitarra, baixo e vocal) e Dino (15 anos, guitarra e baixo). O disco novo do BOM BOM, gravado pela CBS, já se encontra à venda em todas as lojas especializadas da Grande Aracaju.



## Show

O Cantor Zé Nilton (foto) já tem uma apresentação confirmada para o nosso Estado nos festejos juninos. Será no Clube dos Oficiais da Polícia Militar. Outros shows poderão ser confirmados com o divulgador Oscar Pinto, da Copacabana, que ainda tem a sua disposição: Trio Nordestino, Messias Holanda, Genival Lacerda e Sandro Beck.

canal 8

# O FILME DE HOJE

## Distintivo Partido

às **23:30**

MIRINS TERÃO REUNIÃO HOJE

Esta noite no auditorio da Federação Sergipana de Futebol acontecerá um encontro entre os dirigentes responsáveis e dirigentes clubísticos que irão participar do VI CAMPEONATO MIRIM DE FUTEBOL.

Na reunião desta noite, o Presidente Manoel Cardoso, dirá aos interessados a responsabilidade do evento e porque da parti-

cipação de agora por diante da FSF, e por certo solicitando de todos o verdadeiro apoio pela manutenção da unidade.

O Coordenador Patrono Gildo Rego, dará conhecimento das normas do certame, fazendo valer as mesmas determinações sem feir as leis desportivas.

A reunião está prevista para as 19:00 horas.

FESTA RUBRA NA CIDADE PETROLIFERA

O Prefeito Gileno da Cidade de Carmópolis recepcionou o Club Sportivo Sergipe (JUNIORS e ADULTO), para uma tarde esportiva.

Na preliminar os JUNIORS, com muita categoria venceu ao DEZESEIS DE OUTUBRO, pelo placar de 2x0, tentos marcados por Betinho (sensacional de cabeça) e Rinaldo de Penalidade.

O Sergipe atuou com Valdo (Freitas), Osvaldo (Renato), Paulinho, Nilson, Nadson (Ricardo), Rinaldo Cau, Joe, Ocimar,, Betinho e Tito.

Na principal os ADULTOS, num jogo complicado não foi além do empate por 3x3, Ze Carlos, Eribaldo, Milton, Cafu, Adilson, Guiné, Laudemir (Galdino), Dida, Americo Jorgivan e Jorge foi o elenco base. Os tentos foram marcados por Dida, Americano e Laudemir.

O bom publico que compareceu ao campo local para assistir aos jogos, vibrou com o comportamento do Vermelhinho

XI TAÇA BRASIL DE FUTEBOL DE SALÃO

(Jogos realizados)

Sabado - dia 14/04

1o. jogo - Oriental (SE) 4 x 6 Irineu (PR), 2o. jogo - Pitú (PE) 5 x 5 America (NR), 3o. jogo - CIRERE (BA) 4 x 2 Cenec (AL).

Domingo - dia 15/04

1o. jogo - Cenec (AL) 3 x 4 America (NR), 2o. jogo - Irineu (PB) 3 x 2 Pitú (PE), 3o. jogo - CIRERE (BA) 4 x 2 Oriental (SE).

RADIO TELEVISÃO DE SERGIPE S.A. - CGC No. 13.029.459/0001-60 Assembleia Geral Ordinária

CONVOCAÇÃO

São convidados os Senhores Acionistas da Rádio Televisão de Sergipe S.A., a comparecerem no próximo dia 30 de Abril, às 10:00 horas, na sede Social sita no Alto do Morro da TV, nesta cidade de Aracaju (SE), para a seguinte Ordem do Dia:

- a) Exame e decisão sobre as contas da Diretoria, Balanço Patrimonial e Demonstrações Financeiras, referentes ao exercício de 1983.
- b) Aprovação dos Dividendos e da Correção Monetária do Capital e decisão sobre o saldo da conta Lucros do Exercício;
- c) Fixação dos honorários da Diretoria;
- d) Incorporação ao Capital, da Correção Monetária do mesmo e nova redação para o artigo 4o. dos Estatutos Sociais;
- e) O que ocorrer.

Aracaju, 12 de Abril de 1984. RADIO TELEVISÃO DE SERGIPE Econ. Jurandir Conrado.

Diretor Luiz Carlos de Menezes Campos Diretor.



WELLINGTON ELIAS COMENTA

Aqui no JC posso até dar uma panorâmica sobre o "Brasil leirão" e ninguém vai me chamar de plantonista em tom de deboche, muito embora, com muita honra posso ser chamado assim. De plantonista.

Pois bem, o FLAMENGO ganhou do Santos, 1x0, gol de TITA e vai provando ser o candidato mais sério a conquista do "Nacional 84". O VASCO é outro que anda pintando bem, em que pese vez por outra cair de rendimento na peça de ataque. Vasco 2x0 Fortaleza em São Januário, não foi lá grande coisa, mas o que interessa é ganhar. Resultado sensacional conseguiu o FLUMINENSE ao ganhar da PORTUGUESA dentro do "Canindé", 1x0 gol de DELEI. E a diretoria do FLU ainda vai dispensar CARBONE para contratar o PARREIRAS que nada vez no comando da Seleção Brasileira. Em matéria de ingratidão ou de burrice até a diretoria do FLUMINENSE dá uma mancada terrível. Salvo engano.

O CORINTHIANS do meu amigo TUCA (o Afrodizio) tirou o pé da lama e sapcou um sonoro CINCO A ZERO em cima do GOIAS. Dr. Sócrates fez 4 e Casagrande completou. O meu BOTAFOGO amistosamente empatou com a DESPORTIVA em Vitória. Foi 1x1.

E agora o futebol sergipano com a sua primeira rodada do Campeonato de 84.

I Copa Nordeste de Futebol de Salão Estudantil



A sensibilidade esportiva dos dirigentes cidadãos, proporciona meios para que esta Capital seja a sede do I COPA NORDESTE DE FUTEBOL DE SALÃO ESTUDANTIL, reunindo as forças campeãs da região.

O período de realização será entre 08 a 10 de junho tendo como local o Ginásio de Esportes Constância Vieira, cedido pelo Jornalista Leô Filho.

Foram convidados e confirmados as seguintes agremiações do Irineu Joffly (PB), Pitú (PE), América (RN), Cibebe (BA) e SENEC (AL). Além dos cidadãos, figuram a Seleção da FAES, Colégio Unificado e 28 B.C.

A realização deste torneio, contará com o apoio decisivo da Federação Sergipana de Futebol de Salão - tendo a frente o Presidente George de Oliveira.

De acordo com o desejo dos promotores, o Presidente Aercio Borba da CBFS deverá se fazer presente a abertura solene ao lado do Vice Presidente Antonio Carlos Bitencourt

Acontece nos Bastidores

1 - A decisão pelo campeonato de futebol de salão bancário, será iniciada no dia 5 de maio. Itau x Poupanga Bradesco, se defrontarão em uma "melhor de três partidas"

2 - No dia 29 o VERDÃO irá enfrentar aos Veteranos do Piauítinga nesta Capital. O jogo será de confraternização, sabendo-se que os "pentacampeões não querem perder. Mesmo em amistoso.

3 - No próximo dia 30 estará seguindo para Penélope a delegação do late, a fim de participar do II TAÇA BRASIL FEMININA de Han-

debol. Cristina, Dora, Marlise, Anita, Simone, Ligia e Tenise e o time base treinado por Djenal Cerqueira.

4 - Está confirmado para o próximo sábado em Estância, o jogo entre a Seleção da FAES x Escola Técnica. E desejo do técnico Wolney Moura colocar o quinteto básico, objetivando um rendimento conjunto.

5 - O Presidente Aécio Borba da CBFS - hoje deverá se fazer presente a solenidade de encerramento da XI TAÇA BRASIL DE CLUBES CAMPEÕES DE FUTEBOL DE SALÃO, que se realiza em Alagoinhas.

Legislativo e executivo

SERGIPE e CONFIANÇA dispararam logo na liderança. Foram os únicos ganhadores. Aqui, no "Batistão", com relativa facilidade o Vermelhinho dominou na maioria dos 90 minutos, fez dois gols - BEIJOCA e JOÃOZINHO - e poderia ter feito mais uns três ou quatro se RIVALDO, CÍCERO e o próprio BEIJOCA aproveitassem mais umas tantas oportunidades. O CANARINHO é uma palida caricatura do time que terminou tão bem o Campeonato de 83.

No "Barretão", no vira-vira, o CONFIANÇA saiu de 0x1 para um sensacional 2x1. Nesse jogão, o meu amigo WILSON TOBIAS deu uma de comentarista e o fez com objetividade e empolgação. Numa equipe que trabalha unida, sem donos e sem ódios ou radicalismo, todo mundo faz tudo e o IBOPE chega como prêmio. Assim é a Equipe da RADIO JORNAL no momento. Pois bem, mesmo com as bagunças armadas no sábado e até lá no vestiário do "Barretão" com LEGISLATIVO e EXECUTIVO brigando entre si e dispensando atletas depois de contratos assinados, ainda assim os jogadores do DRAGÃO demonstraram que são admiráveis profissionais, ganhando um jogo dramático e que deixa Conselheiros e Dirigentes executivos naturalmente que aborrecidos, pois eles, tumultuando tudo, queriam ver o time derrotado. Mas não conseguiram. VASCO e SANTA empataram em 0x0. Bom para o VASCO que jogou nos domínios do adversário.



SÚMULA

Na frente

Os chamados "grandes" do nosso futebol - Sergipe e Confiança - saíram na frente na primeira rodada do campeonato. O clube rubro venceu bem ao Estanciano pelo marcador de 2 x 0 e o campeão do Estado, na virada, ganhou do Lagarto por 2 x 1. Os demais jogos apresentaram os seguintes resultados: Propriá 0 x 0 Itabaiana; Santa Cruz 0 x 0 Vasco.

Quarta-feira teremos Estanciano e Itabaiana no Estádio Augusto Franco. Será um outro jogo difícil e que ninguém pode arriscar um prognóstico. O campeonato está começando agora. As equipes estão em formação. Confiança e Sergipe saíram na frente, porém muita coisa ainda poderá acontecer.

POLICIAMENTO

O Secretário de Segurança Pública, Dr. Carlos Alberto de Souza, atendeu ao apelo do Sindicato dos Radialistas. No domingo passado, por exemplo, os policiais estavam de plantão no local onde fica a imprensa. Em Propriá, no José Neto, um PM montou guarda durante todo o jogo e não permitiu que a imprensa fosse molestada. Em Lagarto e Estância tudo correu bem. Vamos esperar que a vigilância continue durante todo o campeonato.

DISPENSAS



Inexplicavelmente o Confiança dispensou alguns dos seus principais valores na véspera de estreia. Adilson Pelé, Clodivaldo e Marcos Costa foram liberados. Ney teve o seu passe adquirido pelo Sergipe. Valdir recebeu ordens para "se mandar", já que o clube não dispõe de recursos financeiros. A coisa está preta.

MITERMAIA

O "mestre" Mitermaia Chagas admite que o Itabaiana precisa melhorar o seu conjunto para ter uma produção mais eficiente. As ausências de Misso e Evandro, segundo Mitermaia, contribuíram para o empate que o tricolor obteve diante do Propriá.

APOIO

A torcida do Propriá parece disposta a apoiar o clube na sua participação no campeonato. A renda no José Neto, domingo, foi de Cr\$ 1.330.000. Nos próximos jogos, a depender da campanha do "avoengo", as arrecadações tendem a subir mais ainda.

ARAÚJO

O cronista Araújo Netto tem sido o responsável pela preparação da propaganda eleitoral de Raimundo Macedo e Rosalvo Nogueira, para a ACDS. No momento, Araújo está distribuindo farto material com os demais companheiros da imprensa esportiva do nosso Estado, destacando a futura administração do conhecido Pingo de Leite.

ASUFS/PINHO

Todos os convênios da ASUFS - Associação dos Servidores da Universidade Federal de Sergipe estão em pleno desenvolvimento. O Presidente Wellington Pinho Moreira, ferrenho torcedor do Cotinguiba, continua trabalhando para o engrandecimento da entidade. Apesar das contestações.

PAULO LACERDA



esporte amador

Vibrando

O técnico-diretor Cafuringa está vibrando pela excelente ideia de haver se transferido para o Club Sportivo Sergipe. Em Carmópolis foi uma verdadeira festa. Se fosse com o "time do passado" teria dez pessoas para assistir o jogo. Que felicidade, heim...

FELIZ

Quem está feliz por haver deixado o Olímpico, é o treinador Dequinha. Em que pese Dequinha ser "muito amorista" tinha pela sua frente um forte concorrente, talvez sem muita experiência técnica, mais de uma virtude invejável: HUMILDADE.

TÍTULOS

O Vasco Esporte Clube não é bom de título desportivo, mais sempre que pode, promove festas e conquista as vitórias mesmo sem adversários.

RECADO

Neste período de chuvas onde os automóveis dão sopa o roubo de sport é aplicado, do que não haverá premiação para o verdadeiro campeão. Por outro lado todos são estimulados com gasolina, pneus, e toafitas. Viva os inocentes...

DESORIENTADO

Está completamente desorientado o ORIENTAL, dentro do sistema moderno saloniástico. Em duas partidas recebeu apenas 10 gols, representando um desequilíbrio dentro do raciocínio do jogo. Não é Messias?

BAILARINO



Acabou-se a era dos bailarinos saloniásticos. Os técnicos impõem a maneira correta de jogar o atual futebol de salão ou sempre tomarão goleadas. Os bailarinos Fernandinho e Gilvan deverão modificar a maneira de jogar queiram ou não queiram. Não é Nino?...

VAGA

O Chanceler Chiquinho do Verdão, está anunciando que na sua agremiação praiana não há VAGA para mais ninguém, há não ser na serventia, quanto o etieno excursionar. Não é Alvinho?

MORDOMIA

Após a tarde rubra realizada em Carmópolis, houve uma distribuição de "jacaré", "sururu", "massumi" e galinha frita. Muita gente tirou o atraso da "fome". E para completar houve as famosas latínhas. Os juniores se lavaram...

RECEPÇÃO

No próximo dia 29, nesta Capital o Verdão recepcionará os Veteranos do Sta Cruz, para um jogo de confraternização e logo a seguir uma churrascada. Aviso: somente participação atletas e convidados. Os boca rica ficarão no aramal.

# TORCIDA PROTESTA IDA DE NEY PARA O SERGIPE

## Beijoca e Joãozinho os heróis do Sergipe



Nininho correu muito e foi um perigo constante.

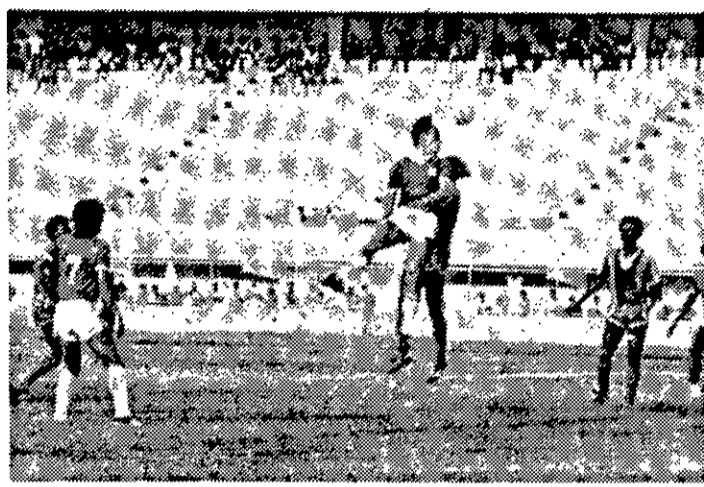

Beijoca (no alto) fez o primeiro gol do Sergipe.



Rivaldo travou um bom duelo com a defesa do Estanciano.



Bodi não conseguiu evitar a derrota.

## LOTERIA

BRASILIA, (AJB) — O teste 696 da Loteria Esportiva teve 14.670 acertadores com 13 pontos, cabendo para cada um a importância de Cr\$ 106.252,00, já descontado o Imposto de Renda. O prêmio oficial foi de Cr\$ 1.558.716.840,00.

A discriminação dos acertadores por Estados é a seguinte: São Paulo 5.325; Rio de Janeiro, 1.747; Minas Gerais 1.386; Goiás 839; Bahia 808; Rio Grande do Sul 803; Paraná 703; Brasília 485; Pará 432; Pernambuco 289; Ceará 264; Santa Catarina 227; Espírito Santo 219; Amazonas 211; Mato Grosso 201; Piauí 130; Maranhão 127; Mato Grosso do Sul 127; Sergipe 115; Alagoas 95; Rio Grande do Norte 72; e Paraíba 65.

De acordo com a norma geral dos concursos de prognósticos esportivos haverá

um prazo de dez dias para a apresentação de reclamações, a partir desta terça-feira, dia 17/04, data da publicação dos resultados oficiais, até o dia 26/04. Após este período o pagamento será liberado.

Em virtude do feriado encerramento de sexta-feira, o encerramento das apostas para o teste 697 da Loteria Esportiva foram antecipados para quarta-feira, às 22 horas, exceto em São Paulo e Brasília (Plano Piloto), onde o prazo vai até as 20 horas.

Quatro jogos estão previstos para sábado: Fluminense x Portuguesa, No. 07, pela Copa Brasil; Benfica x Espinho, No. 9, pelo campeonato português; Avellino x Roma, No. 12 e Juventus e Udinese, No. 13, pelo certame italiano. Os demais, em princípio, estão marcados para domingo.

## Confiança vence em boa reação

Lagarto — O Confiança derrotou o Lagarto domingo passado no Estádio Paulo Barreto de Menezes por 2 x 1, após estar perdendo por 1 x 0, e desta forma, marcou um resultado altamente positivo. Zé Raimundo consignou os dois gols do campeão do Estado e Mica anotou o ponto único da equipe lagartense. A partida veio a agradar no segundo período quando o Confiança chegou a marcar os dois gols que lhe deram a vitória sobre o adversário.

Dirigiu a partida com bom trabalho o "número um", Antônio Vieira de Góis, auxiliado por Lécio Bernardo e Simeio Fagundes. A renda somou Cr\$ 1.349.000,00, com 1.304 pagantes.

### EQUIPES:

CONFIANÇA: Luizinho, Esmerino, Fiscina, Williams e Fernandes; Vicentinho, Celso e Zé Raimundo; Gilson Lopes, Joãozinho Carioca e Washington (Albertino). Técnico — Jaime de Souza Lima.

LAGARTO — Souza, Gregório, Val, Miro e Luciano Renilson (Gerson), Mica e Zé Raimundo; Edval, Menezes (Lula) e Zeinha. Técnico — Arnóbio Silva.

Com gols de Beijoca e Joãozinho, um em cada período, o Sergipe estreou no campeonato derrotando domingo passado a equipe do Estanciano por 2 x 0, em partida realizada no Estádio Lourival Baptista. O Mais Querido foi superior ao adversário e mereceu o resultado positivo.

O Estanciano ressentiu-se da ausência de alguns jogadores ainda não regularizados e acabou sendo derrotado para o clube rubro.

Dirigiu a partida Laerson Ribeiro dos Anjos, auxiliado por Sidrak Marinho e José Isidoro Ferreira. A renda somou Cr\$ 2.612.300, com 2.821 pagantes.

### EQUIPES:

SERGIPE — João José, Robson, Kalu, Guilherme e Paulo Silva; Draílton (Gena), Cícero e Rivaldo; Nininho, Beijoca e Joãozinho (Paulinho). Técnico — Nereu Pinheiro.

ESTANCIANO — Nelson, Almeida, Bodi, Lima e Santos (Moreira); Luiz Carlos Gogó, Mancha e Didi; Barbosinha, China e Luiz Carlos (Neguinho). Técnico — Gilson Porto.

## Empate no Francão



Ribeiro Neto

Estância — Santa Cruz e Vasco empataram domingo no Estádio Augusto Franco, em partida que teve alguns bons lances, principalmente no segundo período. O placar de 0 x 0 espelhou o esforço das duas defensivas sobre os ataques.

Dirigentes do Vasco e Santa Cruz não gostaram do empate. Para eles, as suas equipes mereciam ter vencido, mas tal não aconteceu.

Dirigiu o encontro com bom trabalho o árbitro Jailson Félix, auxiliado por Carlos

Costa e Edson Pereira. A renda somou apenas Cr\$ 747.500 com 993 pagantes.

### EQUIPES:

SANTA CRUZ — Jurandir, Beto, Joãozinho, Marco Antônio e João Pedro; Nado, Jaeldson e Leonardo; Carlinhos Fernandes e Gilvan. Técnico — Luiz Pondé.

VASCO — Ajala, Toninho, Pimenta, Almir e Jordan; Santos, Quinha e Mica; Lauro, Badeco (Joal) e Haroldo (Mingo). Técnico — Ribeiro Neto.

A torcida do Confiança protesta de forma veemente a venda de Ney ao Sergipe pela insignificante importância de Cr\$ 1,5 milhão. Ozagueiro que já estava prestes a assinar contrato com o clube campeão do ano passado ficou surpreso com a sua venda para o Sergipe, uma vez que as negociações anteriormente iniciadas estavam praticamente desfeitas.

Torcedores do clube campeão do ano passado não se conformaram com a cessão de Ney ao Sergipe, pois seu passivo custou muito pouco e ele era de grande utilidade para o Confiança, pois formava com Fiscina a melhor zaga do Estado.

Enquanto isso, Ney ficou satisfeito com a transação pois além de ganhar uma melhor soma financeira, terá oportunidade de mostrar o seu futebol em outra grande agremiação do nosso Estado, no caso o Sergipe.

— De fato estava desejando mudar. Como o Sergipe já adquiriu o meu passe, agora é treinar muito e partir firme para o campeonato.

### CLODIVALDO

O lateral direito Clodivaldo e o meio campista Adilson Pelé que foram liberados pela diretoria do Confiança poderão ingressar no Estanciano. A possibilidade de ambos irem para o Sergipe foi descartada pela diretoria rubra. Clodivaldo era titular do time proletário e Adilson Pelé na reserva. De qualquer maneira a dispensa de ambos foi surpreendente.

Domingo à tarde, antes da partida contra o Lagarto, Marcos Costa teve um desentendimento com Jaime de Souza Lima e não participou da partida. Depois, alegou-se que ele teve um problema médico. Gilson Lopes será liberado ainda esta semana pela diretoria do Confiança, face ao encerramento do seu empréstimo. O jogador tem passe preso ao Alecrim de Natal.

## Propriá e Itabaiana ficaram no empate

Propriá — Em partida que teve alguns momentos de bom futebol no segundo período, quando a equipe da casa forçou o tricolor serrano, Propriá e Itabaiana empataram domingo passado em 0 x 0, no Estádio José Neto.

Na primeira fase o Itabaiana foi melhor que o adversário, perdendo um gol feito através de Reginaldo. No segundo período caiu de produção e por pouco não foi derrotado.

Dirigiu a partida com bom trabalho José Américo Beata, auxiliado por Pedro Bomfim e Raimundo Lucas.

A renda somou apenas Cr\$ 1.300.000, e o público não foi revelado.

### EQUIPES

PROPRIÁ — Didi, Capava, Bal, Manga e Brício Queiroz, Nunes e Joan; Neguinho (Dedê), Bibi e Kal (Manquinho). Técnico — Jurinha

ITABAIANA — Cantarelli, Adilson, Luizão, Moreira e Amaute; Aroldo, Reginaldo e Gil; Belo, Angioletti e Ferreira (Paulo). Técnico — Mite Maia Chagas.

## JOÃO SALDANHA

### Dois toques

RIO, (AJB) — Vasco e Fortaleza, Fortaleza e Vasco da Gama. Quatro jogos entre estes dois times, nenhum Vasco e Coríntias. Deixa pra lá. Prometo só voltar a falar neste assunto na tabela do próximo ano, quando espero que a C.B.F., em sinal de profundo e sincero arrependimento, peça perdão. Séria corda.

Gostaria de falar sobre o ataque do Vasco da Gama. Que belo futebol está praticando. E' como tem municião em casa. Saiu o Oliveira, que já entrara no lugar do Arturzinho, jogou o Wilson Tadei, excelente jogador que apareceu no Rio de Janeiro muito fora de forma. Bola cheia a deste rapaz, mas não é só isto sobre o ataque do Vasco. Os que falei até que são homens mais do meio-de-campo e vêm de trás. Quando está o Arturzinho, presente do Bangu, o time joga mais audacioso.

E quando o Roberto faz um "entra e sai", principalmente pelo lado esquerdo do ataque, o Vasco fica uma brasa. Faz gols e fica sujeito a levar. Costumo a chamar isto de "cobertor curto no inverno". Sem dúvida, o risco do time atacante. Mas assim é o nosso futebol e é esse que está levando os torcedores do Vasco a acompanharem seu time por todos os lados. Reina entusiasmo na torcida e podem ficar certos que o espírito ofensivo do time é o responsável. Pode nem ganhar, mas a torcida vai assistir a noventa minutos de futebol brasileiro. Alegre, irreverente, audacioso, enfim, um futebol que reflete nos temperamento.

Além do Vasco, o Flamengo também tem suas baterias. Muita municião para enfrentar o rigor dos compromissos. Um time inglês protestaria no parlamento e na Câmara dos Lordes. Estes dois, quer dizer, o Vasco e o Flamengo têm muita fumaça de se apresentarem mais na frente, na outra etapa do campeonato. Na quarta fase estarão competindo em grupos diferentes. Se saírem vencedores, e passarem à quinta, serão os finalistas. Sim, eu sei. O Fluminense, o Grêmio e o Coríntias que entrem pela janela, podem jogar areia. O Flamengo está jogando muito seguro, apesar de ter feito um papel muito feio com o Carbone, O Grêmio é o Campeão Mundial, não esqueçam. Três times cariocas vão, certamente, até, no mínimo, a quarta fase. Daí em diante, o negócio esquentado, finalmente, considero qualquer outro, uma surpresa. Uma grande surpresa.

## LUCINHA LINS

**BELA, SEXY,  
CHEIA DE VIDA E  
QUERENDO MAIS,  
SEMPRE MAIS**

Página Central

## TRÂNSITO



*O fim da corrida de maneira trágica está virando rotina*

**30 mil vítimas  
na guerra muito  
louca das ruas**

Página 16

**TESTE  
CONFIRA SE  
VOCÊ OCULTA AS  
SUAS REAÇÕES**

Página 15

# PONTO DE VISTA

## A galinha dos ovos de ouro e o jejum

A realidade dos preços dos gêneros agrícolas de primeira necessidade torna-se ficção confrontada com o que dizem as autoridades sobre o desempenho da nossa agricultura. Ao mesmo tempo em que os homens de Brasília expõem aos olhos da Nação os números alentadores de safras em franca ascensão, nós, os consumidores, os frequentadores de armazéns e supermercados, somos surpreendidos com o feijão forçando a barreira dos Cr\$ 2 mil o quilo, o arroz nas alturas, as verduras e legumes caríssimos. Enfim, nada caiu de preço.

Final de contas, este país agrícola está ou não produzindo grãos em quantidade suficiente para alimentar sua população e ainda exportar em busca dos dólares da nossa voraz dívida externa? Se as safras são tão boas como as autoridades apregoam, por que o brasileiro que contribuiu para essa recuperação tem que pagar tão caro pelos gêneros produzidos aqui mesmo?

Não é possível que a insensibilidade dos nossos dirigentes continue a penalizar o homem brasileiro, a ponto de tornar quase inacessível a uma grande maioria o mínimo que um ser humano pode reivindicar: o direito de comer.

Porque, não tenham dúvidas os senhores todo-poderosos dirigentes desta Nação, o que está acontecendo é exatamente isto: o homem que trabalha e produz mal está podendo alimentar a si e à sua família, vítima de uma irrealidade desumana entre o que ganha pelo suado trabalho que executa todos os dias e o que lhe cobram pelo pouco que come.

Nestes tempos de sucessão e gastos excessivos com tantos supérfluos, não

seria demais advertir para o fato de que o País comete um grave erro quando deixa resvalar, para os caminhos da miséria, grande parte de sua população. E, o que é mais grave, não se trata de um contingente improdutivo e, sim, exatamente a maior parcela da força de trabalho, o assalariado da faixa do salário-mínimo.

Nestas horas de tanta arrogância autoritária de um lado e demagógico e exacerbado liberalismo de outro, que tal um momento de reflexão e bom-senso para resolver esta questão de sobrevivência da parte mais do que considerável da população brasileira?

A submissão às metas impostas de fora para dentro não vão resolver os graves problemas da economia nacional. Pelo contrário, só podem criar problemas mais graves ainda, principalmente porque explodem no campo social. O Brasil não pode pretender pagar a sua dívida externa e interna com o sacrifício de parte de sua população. E não pode fazer isto porque esse sacrifício terá sido em vão no momento em que os responsáveis param para contar as vítimas.

Se o credor tiver juízo bastante, há de saber que a melhor maneira de receber o que lhe é devido - e no nosso caso esse detalhe é uma grande dúvida - é permitir ao devedor produzir em paz, com todas as suas forças, todos os instrumentos ao seu alcance. Não se garante a prosperidade levando à mesa do jantar a galinha dos ovos de ouro. O Brasil é uma galinha de ovos de ouro para os credores internacionais. E querer o asfixiamento do seu povo é levar essa galinha de ouro à mesa do jantar. Haverá jantar, é certo. Mas o dia seguinte será de jejum.

# Cartas



### MANEIRA CORRETA

"Li com especial interesse na REVISTA NACIONAL (n.º 279) de domingo último a reprodução da entrevista feita comigo. Gostaria de agradecer o destaque dado à nossa empresa, bem como a maneira correta com que foram abordados os problemas do setor joalheiro no contexto atual. Colocando-me ao seu inteiro dispor, envio-lhe as mais cordiais saudações."

Hans Stern  
Presidente do Grupo H. Stern  
Rio de Janeiro - RJ

### DEPOIS DA QUEDA

"Como velho leitor do Rubem Braga, lembro-me que, certa vez, quando o Marechal Dutra passou o Governo ao Getúlio Vargas, o cronista escreveu uma deliciosa crônica lembrando um aspecto curioso. Isto é, todo mundo reclamava da qualidade do Governo Dutra, segundo o cronista. E ele comentava que Dutra passou a ser um bom presidente, justamente no dia em que deixava a Presidência.

Com o Almirante Maximiano da Fonseca aconteceu o mesmo: ele passou a ser elogiado somente depois que deixou de ser Ministro.

A propósito, o saudoso Gilson Amado costumava dizer que tinha certeza de que, quando morresse, os jornais iriam abrir páginas e páginas destacando a sua obra, com rasgados elogios. Gilson que tinha uma saudável vaidade produtiva, suspirava: "Eu queria pelo menos 10 por cento desses elogios em vida". Quem sabe se o Almirante não teria tido suspiros iguais: teria preferido os elogios - ou uma porcentagem deles - quando ainda era Ministro?"

Alfredo Silva Santos  
Rio de Janeiro - RJ

### PAÍS SEM MEMÓRIA

"No número 279 da REVISTA NACIONAL, deparo-me com uma bela crônica-memória do mestre Rubem Braga, contando suas agruras de repórter em Ouro Preto, por ocasião da visita do então Ministro da Marinha a Ouro Preto. Ao ler a crônica me veio à lembrança a velha frase de que "o Brasil é um país sem memória" porque poucos dos nossos políticos ou personagens importantes não escrevem as suas memórias. Quem sabe o Rubem Braga - com sua vida

tão longa e intensamente vivida - não gostaria de nos dar um livro de memórias. Que ele tem muito a contar não restam dúvidas. Logo ele que é dono de um estilo inconfundível e delicioso, poderia muito bem deliciar seus leitores com mais essa iniciativa, narrando para todos nós fatos de nossa vida brasileira. Fica aqui a sugestão ao "sabiá da crônica".

Maria Alice Serpa  
Belo Horizonte - MG

A sugestão está com o Braga. Concordamos que é ótima. Vamos insistir com ele. Valeu.

### MESMAS CARAS

"Fico impressionado ao ler as colunas sociais dos jornais. Não somente as do Rio, mas de outros locais. É que as figuras são sempre as mesmas, as mesmas caras fazendo as mesmas coisas, ou seja, recepções, jantares, a chamada "badalação". Será que essa gente não vê que estamos vivendo uma grande crise financeira, para ficar por aí escarnecendo da miséria alheia? Um pouco de cautela e discrição não faria mal a ninguém."

Jefferson Queirós  
Rio de Janeiro - RJ

### MINISTRO AGRÍCOLA

"Muito bom o "Ponto de Vista" da REVISTA NACIONAL sobre a escolha do sr. Nestor Jost para o Ministério da Agricultura na RN 279, sob o título "Volta ao país agrícola". Na verdade, acho uma pouca vergonha o país - com todo esse território fabuloso - não ser o celeiro do mundo em produtos agrícolas. A gente viaja do Rio à Bahia e não vê um pé de alface plantado, quando se sabe que os países da Ásia plantam em tudo que é lugar. Ainda esta semana se observou que o Nordeste fabrica até computadores mas importa... feijão! É o cúmulo. Dizem que somos "um país essencialmente agrícola". Será que ainda dizem?

A estrada do sr. Nestor Jost é pelo menos uma esperança. No mínimo, não teremos a surpresa que nos deu o sr. Strabile com suas falcatruas no BNCC e com a parentada toda - desafiando a honestidade do Presidente Figueiredo. (...)"

Josefa Pires de Sá  
Belo Horizonte - MG

### DUTRA E TV

"Estou gostando muito da página da Maria Helena Dutra com seus comentários sobre a nossa televisão. Ela é séria e seus comentários são bem apropriados, eivados de bom-senso. Foi uma bela aquisição da RN. (...)"

Alzira Nunes  
Campo Grande - MS

Diretor-Editor-Chefe  
Mauritônio Meira

Diretor  
José Ayler Rocha

Consultor  
Oscarino A. Vasconcellos

Diretor de Projetos Especiais  
Cezar Mesquita

Editor-Executivo  
Alberto Nunes

Editorias: Carlos Felipe (Esporte), Celina de Farias (Modas), Theophilo Azere do Santos (Economia) e Roberto Paulino (Internacional). Arte: Walter ("Xavier") Machado (chefe). Ilustração: Appe e Son Salvador. Seções: Cesar Mesquita, Expedito Quintas, Joel Silveira, Leon Eliachar, Luís Alípio de Barros, Marcos de Vasconcellos, Rubem Braga, Sebastião Nery e Maria Helena Dutra. Fotografia: Roberto Carneiro. Fotocomposição: Marinho G. Pinheiro (chefe), Almir Pereira da Silva e Evanir José Ribeiro da Fonseca. Fotolito: Jorge da Cunha Ferreira e Aroldo Pinto. Revisão: Lúcia Reis de Almeida. Pesquisa: Irene Kantor (chefe) e Ivone Valente Calazans. Tráfego: Neida Nunes.

Conselho de Redação  
Adonias Filho  
Antônio Houaiss  
Aurélio Buarque de Holanda  
Guilherme Figueiredo  
Joel Silveira

### Colaboradores

Abelardo Jurema, Arnaldo Niskier, Bernardete Cavalcanti, Carlos Newton, Edmar Morel, Fausto Neto, Fernando Lobo, Fernando Luís Cascudo (Recife), João Condé, Jussara Martins, Luciano de Paiva (Fortaleza), Luís Alberto Motta Prado, Maria Therezinha C. L. Oliveira, Marcelo Faria, Marcelo Suppa Meira, Marco Morel, Mário de Moraes, Mário Morel, Maurício Caminha de Lacerda, Nertan Macedo, Odil Telles (Aracaju), Oliveira Bastos (Brasília), Paulo Roberto Peres e Reinaldo Paes Barreto.

### Coordenadores Regionais

Rio Branco - Walter Gomes da Silva; Porto Velho - Euro Tourinho; Manaus - Plínio Valério Tomás; São Luís - Adirson Vasconcelos; Teresina - Jesus Trabulo; João Pessoa - Bosco Gaspar e Rubens Nóbrega; Maceió - Arnon Chaves; Aracaju - Léo Filho; Salvador - Sérgio Gomes; Belo Horizonte - Fábio P. Doyle; Nova Iguaçu-RJ - A Borges de Mello; Curitiba - Roberto Barrozo Filho; Goiânia - Elton da Costa Campos; Rondonópolis-MT - Janice Logrado de Sousa; Campo Grande-MS - Cesar Quintas Guimarães; Dourados-MS - Adiles Amaral Torres.

REVISTA NACIONAL  
é uma publicação da

gradus jornalismo ltda.

Diretor-Presidente  
Mauritônio Meira

● Administração, Redação, Publicidade e Oficinas de Composição, Montagem e Fotolitagem: Rua Santa Luzia, 799/8.º andar. Tels.: (PABX) - 240-8430 - Telex.: - (021) 33648 - C. G. C. 29.978.145/0001-43 - Insc. Est. 00047000 - Rio de Janeiro - CEP. 20.030 - Gerente Administrativo - Haroldo de Carvalho.

● Sucursal de Brasília - Expedito Quintas - Diretor - Edifício Carioca, sala, 601. Tel.: 224-1294 - Brasília-DF.

● Sucursal Amazonas - Sival Gonçalves - Diretor - Rua Henrique Martins, 275 - Tels.: 234-9034 e 234-8434. Telex.: (091) - 2736 - Manaus.

● Sucursal Paraíba - Ítalo de Araújo - Diretor - Rua Vicente Costa Filho, 770. Tel.: 221-0154 - João Pessoa-PB.

● Sucursal Pernambuco - Ormeu Fontenelle - Diretor - Rua Samuel Farias, 229 - Casa Forte - Tel.: 268-1284 - Telex.: (081) 2297 - Recife-PE.

● Sucursal da Bahia - Cláudio Castro - Diretor - Rua Djalma Dutra, 121 - Tel.: 233-7393 - Salvador - BA.

● Sucursal do Paraná - J. Nunes Cottar - Diretor - Travessa Frei Caneca, 39, ap. 35 - Tel.: (041) 223-3336 - Curitiba.

## Rede de jornais da Revista NACIONAL

REVISTA NACIONAL circula aos domingos com exclusividades regionais pelo sistema de franquia com os seguintes jornais aos quais são fornecidos os filmes (fotolitos) para impressão local: O RIO BRANCO - Rio Branco; ALTO MADEIRA - Porto Velho; A CRÍTICA - Manaus; O IMPARCIAL - São Luís; O DIA - Teresina; CORREIO - João Pessoa; TRIBUNA DE ALAGOAS - Maceió; JORNAL DA CIDADE - Aracaju; JORNAL DA BAHIA - Salvador; DIÁRIO DA TARDE - Belo Horizonte; JORNAL DO COMERCIO - Rio de Janeiro; SEMANA ILUSTRADA - Nova Iguaçu-RJ; JORNAL DO ESTADO - Curitiba; FOLHA DE GOIAZ - Goiânia; A TRIBUNA - Rondonópolis-MT; DIÁRIO DA SERRA - Campo Grande-MS.



RUBEM BRAGA

## 20 anos sem Aníbal

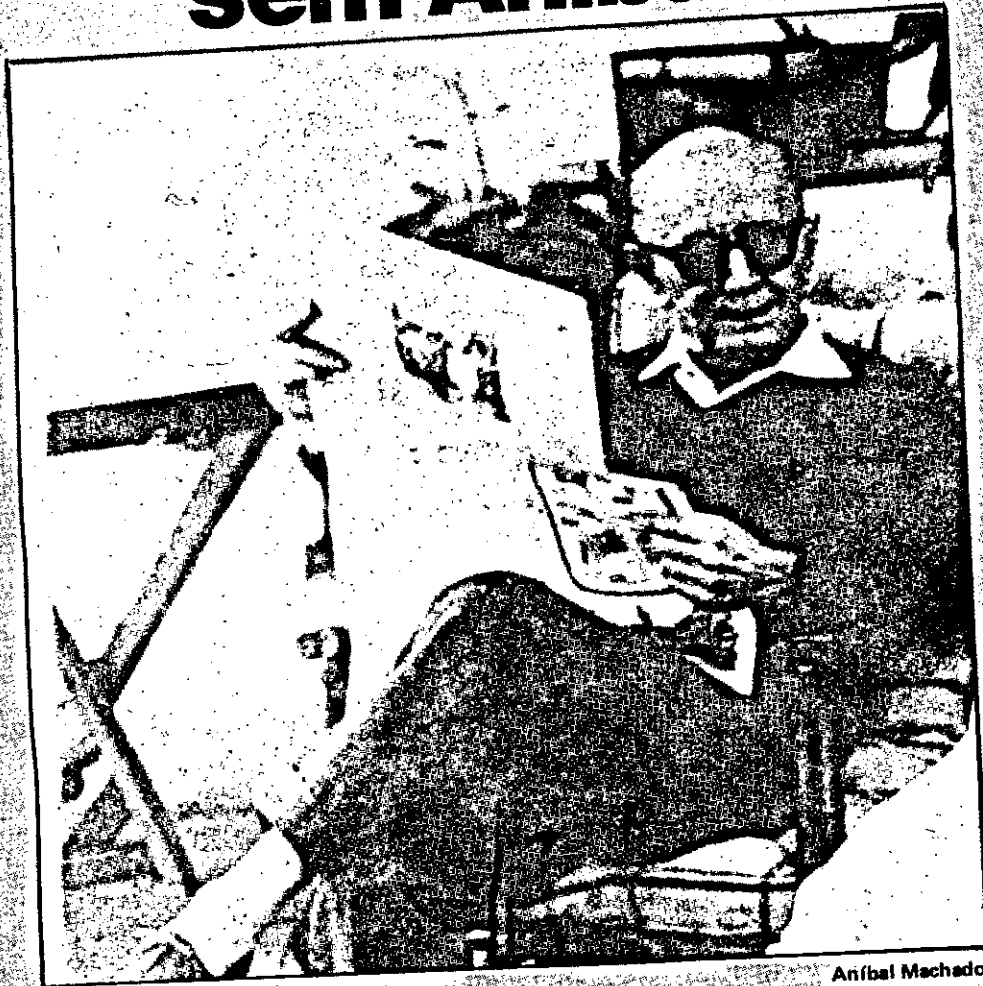

Aníbal Machado

**J**á se passaram 20 anos da morte de Aníbal Machado! Eu estava fora do Rio no dia em que ele morreu. Visitara-o pouco depois de sua operação. Haviam-me dito que ele estava condenado; mas quando toquei a campainha ele desceu as escadas e veio me receber.

Estava o Aníbal de sempre, conservador, delicado, amigo, interessado em todos e em tudo. Tive um verdadeiro prazer em vê-lo assim, embora as informações que me haviam dado não permitissem nenhuma esperança. Hoje a quase todos nós parece que temos de morrer de enfarte ou de câncer; Aníbal acumulara os dois males e estava ali, igual a sempre, com sua inteligência ágil e sua cordialidade comovente; o mesmo homem, até na aparência física, de 30 anos atrás, quando ficamos amigos.

Devo muito a ele. Era desses que ensinam muita coisa sem fazer preleções, pela atuação permanente de sua sensibilidade crítica, pela sua

maneira de reagir cotidiana, pela independência e virilidade de seu espírito. Tanto mais intimamente o conheci, mais o estimei e admirei em sua humanidade múltipla, seu gosto extraordinário pela vida. A bondade e a finura de Aníbal podiam enganar os que o conheciam pouco: dava a impressão de que preferia concordar sempre com o interlocutor, para ser gentil. Na verdade ele procurava se colocar do ponto de vista do outro para entendê-lo melhor; mas esse homem infalivelmente educado era firme em suas convicções, e as defendia com uma inteireza intelectual e moral inarredável.

Pergunto-me que homenagem lhe prestará esta cidade, que foi a cidade de sua vida. Devíamos plantar uma árvore, uma árvore para durar séculos, ali na praça Nossa Senhora da Paz, em memória de Aníbal Machado; uma árvore que desse abrigo aos passarinhos e sombra aos vagabundos e aos namorados. Pois assim eram a sua alma e a sua casa: uma árvore boa.

A poesia é  
necessária

## A noite ordinária

ALEXANDRE O'NEILL

*Que bela noite ordinária que eu passei!*

*Foi isso há tempos  
num quarto defendido pelas pulgas  
e vigiado por um vento carteirista  
que morava (disseste)  
mesmo ali ao pé.*

*O problema da luz foi o primeiro  
(que resolvemos apagando-a)  
depois o das torneiras  
depois o do marinheiro  
que queria entrar nos nossos problemas  
depois o teu  
o teu problema já na cama  
— na cama com mais paciência que encontrei!*

*Depois  
falaste com as torneiras  
e eu gritei*

*Gritei por calculado amor  
por brilhantina  
por miséria  
gritei até pela vitória  
(supremo humor!)  
dos que se batem contra a Cara-Alegre  
gritei p'ra não parar de gritar  
gritei "Chapultepec!" e "Oaxaca!"  
(nomes por excelência afrodisíacos)  
gritei até descobrir  
o sítio em que te "escondias"  
e então deixei-te gritar...*

*Quando a noite resignada  
abria a última pálpebra  
gritei ainda: "mais é isto o espelho!"*

*E no dia levantou-se como um cão  
(imagem acessível à família...)  
da bela noite ordinária  
que passei...*

(Do livro "Abandono Vigiado")

## Foi-se Irineu Garcia

Eu acabara de receber uma carta de Irineu Garcia quando me veio a notícia de sua morte. Foi uma cacetada na cabeça. Sem ser, nem pretender ser, um homem de letras, ele era um grande servidor das letras. Dois exemplos; os discos de "Festa", em que recolheu a voz dos melhores poetas do Brasil de sua geração. Outro: a constância e o carinho com que ele vinha fazendo, no excelente "Jornal de Letras" de Lisboa, uma página (às vezes duas) sobre literatura brasileira. Acostumei-me tanto a ter como base em Portugal a amizade de Irineu Garcia que Lisboa de repente me parece despovoada e triste.



JOEL SILVEIRA

**FERAS**

Afirma o sr. Abi-Ackel que ele e o sr. Leitão de Abreu "mantêm uma convivência bastante cordial". Claro que mantêm. Só que cada um em sua jaula.

**INVERTER**



Geisel

O olímpico sr. Geisel também andou sacudindo o seu turíbulo diante do altar erguido pelo Governo para a encabulada comemoração dos 20 anos da "redentora". Espargiu sua econômica dose de incenso, depois disse, ainda espirrando: "A nossa grande realização em 20 anos de Revolução foi o fim do AI-5 e a reabertura política".

Se pretendesse realmente dizer a verdade (a verdade que a História — essa insensível e incorruptível bruxa — um dia contará), o ex-presidente indireto bem que poderia inverter suas palavras e afirmar: "A nossa mais execrável e ignóbil realização em 20 anos de Revolução foi a instituição do AI-5, perversão jurídica da qual até hoje estamos todos arrependidos". Se é que realmente estão.

E a coisa até tem sua lógica: se foi ele, Geisel, quem acabou com o AI-5, acabou porque a coisa não prestava e começava a fender mais do que o suportável.

**O único**

Este é o itinerário — o viável, o mais curto, o único: do povo para as urnas; das urnas para a apuração (sem mutreta); da apuração à posse (sem histeria nem faniquitos).

Qualquer outra solução é embuste que não levará a lugar nenhum. E que não vai colar.

Portanto, nada de truques: direto às diretas. Já! Mesmo porque era para ter sido anteontem. J. S.

**BOBAGEM**

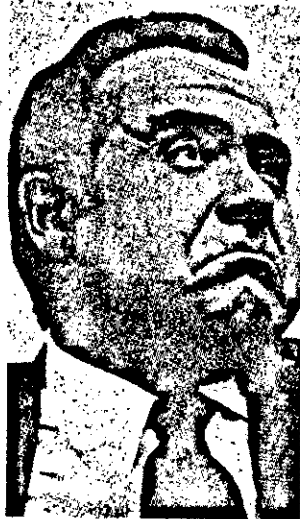

Colassuonno

Segundo o bochechudo sr. Miguel Colassuonno, "o povo brasileiro não está assim tão motivado pelas eleições diretas, como as oposições procuram demonstrar".

De onde ele tirou essa conclusão, tão idiota? Pare de viajar para o estrangeiro, doutor. Depois vá para as ruas, aqui no Rio, em São Paulo, em Recife, em Porto Alegre, em Salvador, em Rio Branco, em qualquer lugar do País. Tome cafezinho no bar da esquina, converse com um e com outro, em suma, receba bem nas bochechas, diretamente, o impacto do povo. E verá como está enganado.

**DIFÍCIL**

Na opinião do Almirante Karam, novo Ministro da Marinha, o próximo Presidente da República deve ser "um homem honrado, competente, entusiasmado e patriótico".

Só por milagre o almirante encontrará alguém com tais qualidades nas rodas do "society", das quais é assíduo frequentador. "Entusiasmado" todo "socialite" é, e até por dever de ofício e questão de sobrevivência. Mas quanto ao resto...



Almirante Karam

**VAI-E-DEM**

Os 50 mil exemplares da primeira edição praticamente já foram devidamente consumidos. E no momento a Record se esforça ao máximo para atender à crescente demanda de *Diretas Já!*, pequeno-grande livro onde Henfil mostra o melhor do seu indiscutível talento como cartunista e cronista do Brasil de hoje — do sufocado Brasil dos últimos vinte anos.

Conversa com Henfil.

— Quanto tempo *Diretas Já!* demorou para ser escrito?

— Exatamente 20 anos! Se um marciano chegasse à Terra e visse uma multidão pedindo "diretas já" não iria entender de que estavam falando. Pois o livro explica direitinho aos desinformados, esses marcianos que somos todos nós.

— Como você definiria *Diretas Já!*?

— Como um livro de guerra para que os guerreiros possam se posicionar. É a primeira vez em muitos anos que o povo brasileiro luta em conjunto por um objetivo. Até mesmo as pessoas que nunca entenderam nem se interessaram por política estão querendo participar. O problema agora é do povo, de cada brasileiro e pode muito bem ser re-

**BELO E FORTE**



Tancredo Neves

Assim foi o discurso, recente, que o sr. Tancredo Neves pronunciou ao receber da Associação Brasileira de Propaganda o título de Personalidade do Ano: belo e forte, a merecer nota 10. 10 é pouco. Botemos 100.

Um trechinho do discurso — talvez a passagem mais bela (e mais forte) de todo ele: "Ainda que o Movimen-

to de 1964 houvesse transformado a nossa Pátria em um paraíso, eu não me arrependeria de lhe ter feito oposição. Para meu ideário político o valor absoluto da vida é a liberdade. O paraíso, se estiver cercado, será sempre inferno".

Pensando melhor, 100 ainda é pouco. Botemos 1.000.

**SEM DÚVIDA**

Se o sr. Tancredo Neves não botar areia, não resta dúvida de que o próximo (e indireto) Presidente da República será o sr. Aureliano Chaves. Está na cara. Na dele e na do renitente Sistema — ou Processo, como ele, Aureliano, prefere chamar.

solvido sem despachantes, sem intermediários. Não podemos passar procuração para outros fazerem o que temos que fazer. O Teotônio Vilela foi o profeta das diretas. Há dois anos, quando ele falava das diretas, as pessoas riam e achavam que ele estava maluco, que era doença. Quem dera essa doença pegasse em todo mundo.

— Vá falando.

— No livro tem uma carta pro Aureliano, onde o comparo com o Teotônio. Politicamente, ele começou como o Teotônio, só que parou no caminho. Era um corpo de búfalo com pernas de garça. A carta era um convite para que não temesse dar um pulo por cima e vir cair no carinho do povo. Ele me telefonou para agradecer e dizer que ficou emocionado. Depois disso, fechou com as diretas. Agora está com pernas de búfalo. Moral da história: vejam só como uma pessoa, mesmo sozinha, pode fazer alguma coisa grande. Eu, mineiro e simples filho de D. Maria, consegui dar um empurrãozinho no homem. Que cada brasileiro pense na força que possui.

— Obrigado, Henfil. E vamos às diretas!

— Já!



Henfil



O Presidente da Confederação da Indústria, Senador Albano Franco, voltou a cobrar dos candidatos a candidato profundas reformas, "porque não basta enunciar o repúdio à recessão, reconhecer a dívida social e pretender uma solução para o endividamento externo, porque o que importa aos candidatos à Presidência da República é a indicação clara dos caminhos a percorrer, a explicitação das propostas feitas à Nação, sem a qual não se alcançará, pelo escrutínio de tais propostas, a adesão da sociedade e a indispensável mobilização de vontades que conduzem à reordenação institucional e à revivescência do desenvolvimento".

A cobrança foi feita por ocasião do almoço oferecido pela CNI ao Deputado Paulo Salim Maluf, um dos chamados *presidenciáveis*. Sem definir preferências, o Presidente da Confederação Nacional da Indústria afirmou que o próximo período presidencial certamente será marcado por um novo estilo dos governantes e profundas reformas do nosso marco institucional, "como coroamento de todo um processo de liberalização da sociedade brasileira".

**PAPEL DA CNI**

O Presidente da CNI não esqueceu de lembrar a importância da participação da entidade nos processos decisórios, afirmando:

"É exatamente por isso que me permito chamar a atenção de Vossa Excelência para o papel que a CNI pode e deve desempenhar nos processos decisórios mais abertos, calcados no entrecabo de opiniões e no exame dos bons argumentos. A CNI, congregando 22 federações e cerca de 600 sindicatos dos diversos ramos da produção industrial, é bem mais que um órgão superior de representação sindical a defender interesses segmentados e imediatistas. Através das manifestações de sua Diretoria e dos trabalhos de suas Comissões, é uma verdadeira caixa de ressonância, câmara de eco das medidas que informam a política econômica e social, a qual nem sempre foi sentida nestes tempos que ainda levam a marca do autoritarismo, mas que terá de ser levada, sistematicamente, em conta, na hora em que a abertura política for alcançada em toda a sua plenitude. Nessa ordem de idéias creio ser oportuno e pertinente dizer-lhe que nestes anos em que estou à frente da CNI, tempos difíceis de recessão e desemprego, jamais perdi de vista a importância da interação entre o político, o social e o econômico e nunca permiti que sua estrutura fosse instrumento para advogar interesses parciais".

**IDÉIAS E PROGRAMAS**

Mais adiante, disse Albano Franco: "São enormes os desafios que se an-

# SUCESSÃO

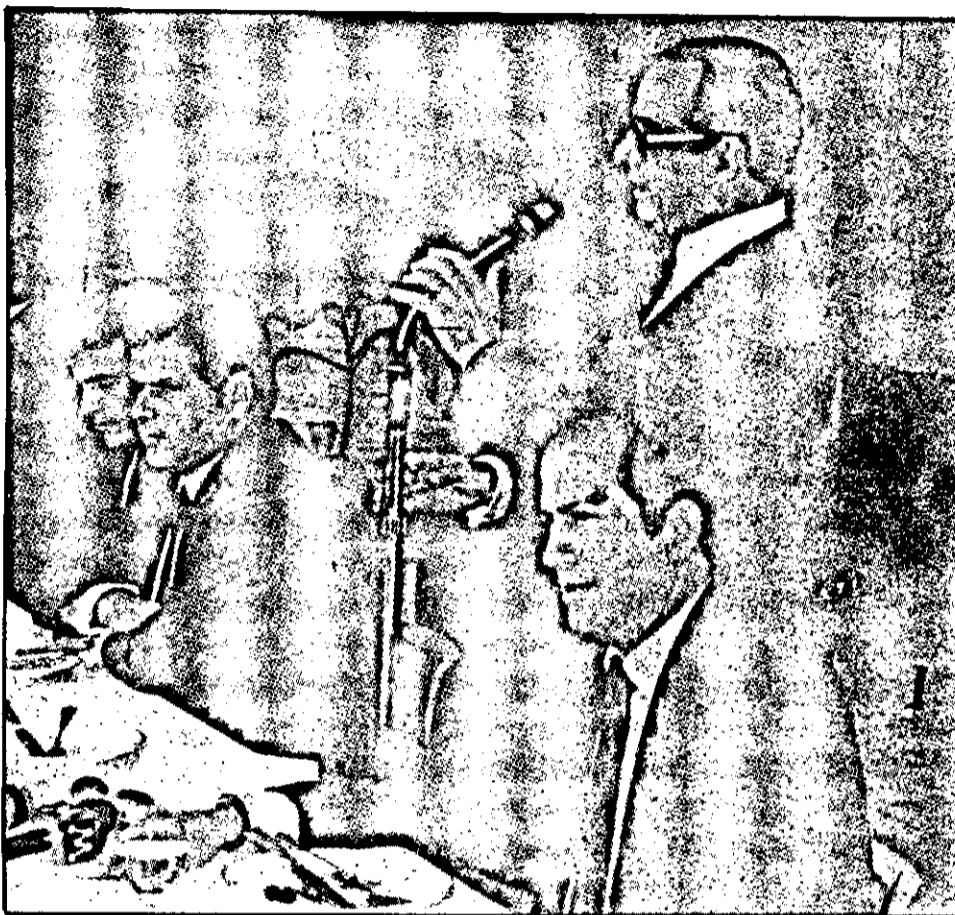

Entre os presidentes da FIESP e da CNI, Luís Eulálio Bueno Vidigal e Albano Franco, o presidenciável Paulo Maluf discursa

## Presidente da CNI quer saber quais são os programas e as idéias dos presidenciáveis

MARCELO FARIA

tepedem aos próximos governantes deste país, e vastíssima a temática Brasil. Nesta fase de nossa vida nacional em que a sucessão presidencial contém, implicitamente, a idéia de renovação, de nada

serve voltar-nos para o passado dominados pelo espírito da recriminação, da censura. A identificação dos equívocos só será frutífera se permitir ao país evoluir, crescer, prosperar e seguir adiante em seu

destino nacional. Daí a importância de não se perder de vista, nos embates da sucessão presidencial, os debates em torno de idéias e da configuração de programas. Não basta Senhor Deputado, enunciar o repúdio à recessão, reconhecer a "dívida social" e pretender uma solução para o endividamento externo negociada politicamente. Na dissensão própria da fase que vivemos essas são questões sobre as quais há consenso. O que importa aos candidatos à Presidência da República é a indicação clara dos caminhos a percorrer, a explicitação das propostas feitas à Nação, sem a qual não se alcançará, pelo escrutínio de tais propostas, a adesão da sociedade e a indispensável mobilização de vontades que conduzem à reordenação institucional e à revivescência do desenvolvimento."

**POLÍTICA DEMOGRÁFICA**

"A intensa concentração industrial e urbana, — disse o Presidente da CNI — que tem sido a marca que imprime caráter ao nosso desenvolvimento, não só tende a magnificar a percepção da "crise" extrapolando-a das grandes áreas metropolitanas para o resto do país, disseminando um pessimismo não verificado em cidades de porte médio do interior como já atua, por efeito da polarização demográfica e da saturação da infraestrutura de serviços, como fator de repulsão de novas atividades e investimentos industriais."

"Daí a importância de imaginar-se uma política demográfica de índole persuasória — continuou — na qual a atenção não fique presa apenas ao número de novos comensais à mesa, mas que considere, também, a reorientação dos movimentos migratórios internos. Certamente, um novo regime de discriminação entre União, Estado e Municípios, numa distribuição mais equitativa de recursos e responsabilidades seria componente importante da política de investimento, capaz de conduzir a uma melhor distribuição espacial de nossa população."

Para finalizar, o Senador Albano Franco disse ter plena consciência de que falava sobre transformação de longo prazo, "cuja visualização de resultados transcende o tempo do mandato de um Presidente. Mas que, no meu entender, são urgentes que se implante, porquanto já tardias. Mais além das escaramuças táticas sobre o ritual do processo sucessório que aprisionam e cerceiam o pensamento político, só o tratamento de matérias como esta, que apenas sublinhei como ilustração, será capaz de conformar e configurar rumos para o Brasil de amanhã."

"É isso que a Nação quer ouvir dos *Presidenciáveis*. Para ajuizar, pensar e refletir e, pelo exercício da reflexão, decidir da sua adesão a um projeto viável para o Brasil de amanhã", concluiu.



**Curto - Circuito**

### Antônio Torres

livro, "Um Cão Uivando Para a Lua". Eu também tinha um no bucho — só que ele pariu o dele e eu não.

Paciência.

Como diria o Bandeira, "um filho não foi de jeito, trago dentro do peito meu filho que não nasceu".

Aliás, tenho observado um troço curioso: há em quase todo escritor publicado um quê de

cumplicidade para com o seu primo-pobre, o escrevinhador inédito, como se através dessa virgindade editorial ele recuperasse um pouco da sua adolescência literária e, com ela, toda aquela expectativa de desafio e promessa.

Que, de resto, não se estanca com a primeira noite de autógrafos. Pelo contrário: se acirra, transformando o sucesso em

processo, o meio-dia em verão.

Foi o que aconteceu com esse homem que veio de longe, do Junco, no chão da Bahia, cumprindo por terra o que três gerações de nordestinos fizeram antes por mar, dentro de um Ita: o caminho de mão única.

Mas Torres, assim como eles, não veio só — trouxe consigo procuração de toda a sua gente. Por isso, em seus romances, cada

personagem ocupa o lugar que lhe é reservado, sem pagar entrada.

E o seu estilo é duro, sem ser áspero; contido, sem ser avarento; afirmativo, sem ser arrogante.

Até porque o Torres urbano aprendeu com Malraux o que o sertanejo já nasceu sabendo: a única força capaz de transformar a revolta em redenção, não é o ódio — é a esperança.

Reinaldo Poes Barreto

Um então amigo comum organizou o almoço lá em cima, no restaurante da Mesbla, para nos apresentar — foi comp e quando conheci o Torres, já lá vão quinze anos!

Ele tinha acabado de chegar de uns tempos em Lisboa e trazia no ventre o seu primeiro



## HISTÓRIAS GERAIS

Marcos de Vasconcellos

### Como pus o Almirante Karam a pique

O atual Ministro da Marinha, o Almirante Alfredo Karam, na memorável tarde de 19 de novembro de 1972, um domingo, com o testemunho do também Almirante Wallim Vasconcellos, teve afundado seu último submarino, depois de quase uma hora de batalha. Autor da façanha: eu.

Karam perdeu um porta-aviões, dois cruzadores, quatro destroyers, cinco hidro-aviões e quatro submarinos. Estratégia que utilizei para derrotar o emérito submarinista: só emergi, ou seja, só marquei os meus quatro submarinos quando a Batalha Naval estava quase no fim e só restavam umas dez cargas de profundidade ao adversário.

Entre vitorioso no Porto de Iposeiras com três submarinos sem nenhuma avaria.

#### GAY FLOWERS

O jornalista Zevi Ghivelder estava na fila da Duana de Nova Iorque aguardando a vez de exibir sua bagagem à curiosidade do Inspetor aduaneiro e seu cão cafungador, policiais ambos.

Na sua frente, já sendo examinadas, duas bichinhas nordestinas, mirradinhas, bem mirradinhas, miudinhas, claramente debutantes de primeira viagem, expunham seus vestidinhos e atavios ao gigantesco oficial americano, um lourão quilométrico com a força e o comportamento de um animal de tração, os olhos azuis, ávidos, cravados na exótica bagagem dos visitantes.

Uma das "gay-flowers" da Caatinga levava na mão com o maior zelo, um embrulhinho caprichadíssimo, cor de rosa, claramente contendo um presente, preparado com os cuidados da mamã. O Inspetor da Alfândega, com a elegância própria dos Inspetores de Alfândega, tirou o pacotinho da miudinha, meteu o dedão no papel, arruinou o embrulho e depois de verificar o conteúdo, devolveu-o.

A pobre, com os escombros do gift nas mãos, gemeu para a companheira:

— Olha só o que esse caipira fez comigo!

#### MEU DEUS!

Quando Cidinha Campos no seu programa da TV Record "Encontro Marcado" quis saber, na história contemporânea do Brasil, quais os políticos que eu elegeria, não tive dúvidas: Milton Campos e Teotônio Vilela. E parei por aí. Não houve meios de destacar outro no deserto de homens e idéias como Oswaldo Aranha chamava este país sobrenatural.

Quando o Governador Tancredo Neves descompatibilizou-se do seu mandato de Senador para disputar o Governo de Minas, seu suplente, o atual Senador Alfredo Campos (PMDB-MG), assumiu.

Agora, este probo homem público distribui seu cartão de representante do povo mineiro no Senado Federal com a seguinte frase impressa:

"O João, xuxexão indireta nem com a Xuxa."

#### CÂMERA E AÇÃO

O bizarro jornalista e futuro Senador potiguar, o desconcertante Jeff Thomas, acompanhado de seu fotógrafo, foi entrevisar o igualmente desconcertante rubro-negríssimo Marco Aurélio Moreira Leite para a reportagem "Empresários Brasileiros em Ação", para a Revista Manchete.

Quando ia iniciar seu depoimento, Marco Aurélio diviso, em frente ao restaurante onde iriam almoçar, um seu funcionário que lhe tinha aplicado uma grossa sacanagem. Marco Aurélio não hesitou um segundo e partiu atrás do desafeto que fugiu ventando.

A perseguição durou da Praça 15 até a rua Sete de Setembro — ou seja, da Monarquia portuguesa até a Independência do Brasil — que, fazendo as contas dá para lá de trezentos anos e um quilômetro de correria dos dois engravatados, meio a pacatos cidadãos estarecidos. O perseguido conseguiu homiziar-se num valhacouto qualquer e Marco Aurélio voltou, retomando o início da conversa como se nada houvesse acontecido.

Comentário do Jeff Thomas:

— Very british...

Do fotógrafo, perplexo:

— Doutor, essa foi a primeira vez que vi um empresário brasileiro em ação.

#### FEBEAPÁ

Notícia publicada no Jornal do Brasil, em 9 de fevereiro de 1984, com o título "Juiz Nega Exame de Glúteo Mole".

"Porto Alegre — Por considerar "ridícula e incompatível com a seriedade e respeitabilidade inerente à função judicante", o juiz da 3.ª Vara Criminal, Plínio Noel Feijó, negou o pedido do advogado Dalmir Franklin de Oliveira, que solicitou exame médico no policial Maciel Blanco para saber se ele era "portador de músculo glúteo flácido" e assim comprovar afirmação de sua cliente, Neli Camacho, de que o policial era um "bunda mole". Neli Camacho, doméstica, 34 anos, responde a processo na justiça acusada de desacato ao inspetor Armando Blanco, da 6.ª Delegacia de Polícia, exatamente por tê-lo qualificado com aquela expressão."

#### REPELENTE REPELIDO

Suely — mulher do fundista Marco Aurélio, esse aí de cima — num fim de semana em Cabo Frio, fustigada pelos mais famélicos mosquitos do mundo, foi à farmácia comprar um repelente padrão NASA que a fizesse e à família viver e gozar a vida em paz. O frasco da salvação, um "spray", custava trzentos e cinquenta cruzeiros cada. Suely pediu dois.

— São sete mil e quinhentos cruzeiros, madama — anunciou o galego da farmácia, entregando o embrulho.

— Sete mil e quinhentos? — estranhou Suely — Então, não quero.

O boticário concordou:

— A senhora tem razão. Afinal esses mosquitos não estão com essa bola toda não.

## LEON ELIACHAR



### POLÍTICA

SÃO todos atores e passam os dias representando: para os pais, filhos, amigos, conhecidos, vizinhos, colegas, empregados, porteiros, garçons, amantes. Têm uma postura que convencionaram ser a certa para cada pessoa. A diversificação de papéis é tão grande que até esquecem como são, melhor, como poderiam ser — já que nunca têm tempo de se libertar dos personagens que criam. E ainda se chocam quando descobrem que os outros também não são eles; são também atores e, na maioria das vezes, bem melhores. Tanto que sempre acabam votando em outro.

#### GREVE DE DESEMPREGADOS É NÃO FAZER NADA EM DOBRO.

NOS GRANDES desertos, alguns árabes se dão ao luxo de botar gasolina na água dos camelos.

ANGULOS: O Cals acha que o brasileiro aprendeu a economizar gasolina. O Delfim acha que aprendeu a economizar dinheiro. Já o Imposto de Renda acha que aprendeu a gastar mais do que ganha.

#### PELO NÚMERO DE TELEFONES OCUPADOS PODE-SE AVALIAR O NÚMERO DE PESSOAS DESOCUPADAS.

NOVENTA e sete mil, cento e sessenta e um cruzeiros: quando se acaba de escrever por extenso — o mínimo já vale menos.

AS VEZES, as saídas diplomáticas pra evitar as guerras são verdadeiras bombas.

#### Classificado

### VENDE-SE TELEFONE SEM FIO - FIADO.

#### CONHEÇA NOSSOS PRODUTOS SEM SAIR DE CASA



Solicite nosso catálogo, sem nenhum custo, pelos telefones:  
(021) 255-0179 - 255-0871 - 255-0744  
ou por carta:

**CENTRAL DE ATENDIMENTO DIJON**  
Rua Barata Ribeiro, 560 Lj. F  
Copacabana, Rio de Janeiro-RJ - CEP 22040  
TELEX: 33.144

ATENÇÃO: Não temos representantes fora do Rio.



BRASÍLIA

REFRÃO DE CARNAVAL PASSADO

"As Diretas Já", aos poucos, vai-se constituindo em refrão de carnaval passado, samba-enredo de um bloco que perdeu na avenida, traído pela falta de sustentação de sua bateria.

Pondo no refrão todo o peso do êxito a ser alcançado, o verso "Diretas Já" "atravessou" e as fava, contadas se perderam nos labirintos da resistência pedessista que irá rejeitar a Emenda Dante de Oliveira, num clima nada apoteótico.

Agora, é calar os tamborins, baixar os estandartes e sorrir amarelado para o público, em marcha funeral. E numa postura de luto esperar por outros carnavais...

Pauta para milhões

**L**ideranças do PDS, postas sob desafio das Oposições, estão examinando uma pauta especial para levar milhões de brasileiros às praças públicas, numa autêntica réplica ao mote das "Diretas Já". Entendem alguns parlamentares que um comício que se batesse por "Empregos para todos e já", somente em São Paulo, levaria para a Praça da Sé quase 1 milhão de desempregados. O Rio de Janeiro conheceria a maior de todas as concentrações se armasse um palanque onde se pugnassem por "segurança eficaz para garantir o cidadão e o seu lar", com os aditivos de "Exigimos a volta do Rio à condição de Cidade Maravilhosa e sem camelôs". Se a pauta for enriquecida com protestos contra a inflação e a dívida externa, aí é que o povão vai ver que os pauteiros de comício estão com os motes errados nas respectivas programações.

RADAR

ECO 1 - No dia em que o Congresso Nacional, pelas suas Casas, tiver uma folga das pressões políticas, relativas à sucessão presidencial, dois temas ocuparão largamente a linha de ataque dos discursos: a reforma tributária e a reforma administrativa. Descentralização, tanto financeira quanto das atividades-fim do Poder Público. Enquanto a União engorda, os Estados e Municípios mingüam.

ECO 2 - A crônica política criou a imagem do "The Day After", tentando caracterizar o estado de espírito dos setores políticos depois da rejeição da emenda Dante de Oliveira. Ocorre, no entretanto, que aqueles que seriam "After" já são "Agora". Não apenas pela negação das diretas já, mas sim por todo um conjunto de aflições que nos colocam em permanente estado de "Day After"...

ECO 3 - Depois não se queixem. A única autoridade graduada do país que vem sempre insistindo numa mesma tese é o Presidente João Figueiredo. Tanto em relação à sua sucessão, quanto à legitimidade do Colégio Eleitoral, pontos de passagem obrigatórios da abertura política, na busca do estado democrático. Ponham cobro nesse detalhe.



Figueiredo

ECO 4 - Surpresa entre os nomes omitidos na formação da Comitê Oficial Brasileira que acompanhará o Chefe da Nação em sua viagem ao Marrocos e à Espanha. Algumas trocas e omissões. Nomes novos chegando e patentes antigas sendo arquivadas.

ECO 5 - Em milésima geração xerográfica, a reportagem de capa de recente edição da Revista "Exame", mostrando o quadro de compromissos de nosso endividamento externo, sua evolução e seus custos fantásticos, numa clara demonstração de que o Brasil foi jogado aos leões nas arenas internacionais, onde está sendo comido sem dó nem piedade. Um documento para nenhum historiador do futuro deixar de ter claras e inequívocas definições sobre os tempos atuais.

ECO 6 - Em boa hora foi expungida da Mensagem que encaminhará ao Congresso a mini-reforma constitucional de autoria do Poder Executivo, o dispositivo mandando criar uma representação política para o Distrito Federal. A obrigatoriedade de escalonar os graus hierárquicos de Câmara dos Vereadores, Assembléia Legislativa, Bancada Federal na Câmara e no Senado advertiu o Governo em tempo sobre o absurdo da idéia. Para frustração de conhecidos nomes que não se cansam de escovar o eterno jaqueção da posse. Vexame. Vexame completo.

SERIEDADE A TODA PROVA

Com o encerramento dos prazos dados aos principais contingentes contribuintes do Imposto sobre a Renda, conclui-se o turno de preparação para a grande investida do fisco na fatia dos ganhos de capital e do trabalho que vão constituir a principal fonte de receita para o orçamento público.

Acima e além de eventuais discordâncias sobre as alturas da taxa fiscal, um nome se distingue pelo trabalho sério, pela disciplina consciente e pelo zelo funcional do Secretário da Receita Federal, elevando os padrões de serviço daquele setor governamental a níveis de excepcional qualificação e eficiência.

Francisco Dornelles impõe-se ao respeito e à admiração de toda a sociedade pela forma isenta e sem hesitação com que exercita a sua autoridade fiscal. Por si e pelos seus delegados, todos eles incorporados à mística do Leão. Manso para os santos e feroz para os sonsos.

VAZIO A PREENCHER

A presença das chuvas no Nordeste marcam o início da desativação das chamadas frentes de emergência. Em conjunto, tais providências significam o refluxo de perto de Cr\$ 60 bilhões mensais, representados pelos ganhos salariais das múltiplas frentes de serviço, esvaziando as praças interiores dos estados empobrecidos.

Ainda sem poder contar com os resultados das safras, os estados se vêem despojados de uma receita certa gerada pelo ICM incidente sobre as trocas de mercadoria, além da riqueza representada pela moeda em circulação.

O Piauí e o Ceará, os mais atingidos, afligem-se e voltam seus apelos para os montantes de Brasília.

EXPORTAÇÃO

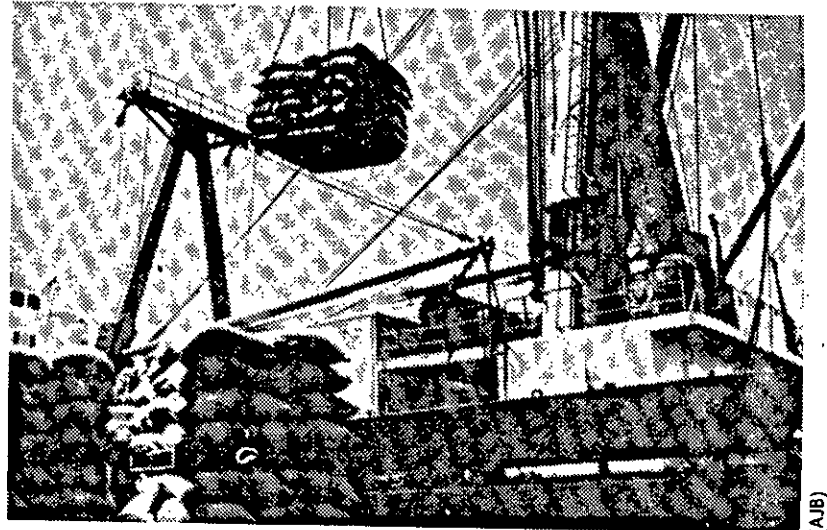

A exportação de produtos brasileiros vem sendo, há anos, uma das atividades mais desenvolvidas pela Coca-Cola. Café, açúcar, chá, sucos cítricos, peixe, miniaturas de garrafas, concentrado de guaraná e dezenas de outros itens exportados para vários países do mundo representam milhões de dólares em divisas para o nosso País. Esta contribuição ao esforço de exportação do Governo brasileiro conta com o patriótico apoio dos autônomos e independentes fabricantes brasileiros de Coca-Cola.

associação dos fabricantes

brasileiros de Coca-Cola

integrando as empresas nacionais autônomas que fabricam Coca-Cola no Brasil.



BANCO REGIONAL DE BRASÍLIA S.A.

REGIOCHECKE

o especial que conta quem é você.



# Salários e inflação



rios-mínimos será diminuído para 7,8 e os felizes ganhadores, na mesma época, de 30 salários-mínimos estarão reduzidos a cerca de 15 salários-mínimos. Feitas as contas, como é possível acreditar na tão propalada retomada do desenvolvimento que o Governo está anunciando?

## CAFÉ

Não conseguindo mais suportar o confisco, o custo do transporte, os impostos e o lucro dos exportadores, que transformam o preço internacional de 270 mil cruzeiros por saca em uma receita paga aos produtores de 70 a 90 mil cruzeiros por saca, a Associação Brasileira para o Desenvolvimento da Cafeicultura está pleiteando o estabelecimento de cotas de exportação diretamente aos produtores. Segundo Luís Lúcio Páccola, presidente da Associação, "o preço de 270 mil cruzeiros a saca, pago pelo mercado internacional, é o preço efetivo da produção do café, pois os compradores não são tolos a ponto de pagar mais do que vale a mercadoria". Acrescenta Páccola que a cafeicultura só poderá se sustentar e crescer se todo o dinheiro que fica na mão do Governo e dos intermediários for entregue aos cafeicultores.

Análise realizada por economistas pertencentes ao Instituto de Estudos para o Socialismo Democrático sobre os itens do Decreto-Lei 2.065 que se refere aos reajustes salariais, chegou à conclusão de que, se o Índice Nacional de Preços ao Consumidor acumulado nos últimos seis meses se mantiver estável até o primeiro semestre de 1985, um trabalhador que ganhasse sete salário-mínimos, antes do primeiro reajuste após o DL 2.065, estará ganhando 5,8 salários-mínimos por ocasião do quarto reajuste semestral. Dentro do mesmo raciocínio, quem ganhava 10 salá-

## CACAU

Segundo previsões da "Distribuição Reservada", órgão da Organização Internacional do Cacau, o Brasil será o maior produtor de cacau, a partir da safra de 85/86. A publicação estima que a produção brasileira chegará a 430.000 toneladas nesse período, superando amplamente a Costa do Marfim, que ocupa o primeiro lugar mundial, desde 1977.

## CONSTRUÇÃO CIVIL

Em reunião realizada recentemente em Brasília a indústria de construção civil chegou à conclusão de que só haverá saída para a crise com a substituição do atual modelo econômico. Segundo o presidente da Câmara Brasileira da Construção Civil, Oswaldo Stecca, "assistimos intranquilos à parada do desenvolvimento nacional e à redução do nível de empregos e salários". O volume alarmante da nossa dívida externa foi outro motivo de preocupação demonstrada pelos participantes da reunião, que consideraram a atual deterioração das relações de troca entre os países ricos e pobres e as altas dos juros internacionais como causadores de um impasse, em que só restará aos países subdesenvolvidos, como solução, lutar por uma nova ordem econômica internacional, mesmo que, para isso, seja necessário agir unilateralmente.

## NORDESTE

Desaparecido, como todos esperam, o problema da seca, o Nordeste começa a enfrentar a falta de sementes para que a agricultura possa retomar a sua produção. A maioria dos governos nordestinos reclama da carência de recursos para a aquisição de sementes, conforme de-

clara o Secretário de Agricultura de Alagoas, Benardino Souto Maior: "É impossível fazer agricultura no Nordeste, pois no momento que está chovendo o sertanejo fica de mãos cruzadas por falta de sementes para o plantio do feijão".

# A tradição e o bacalhau

AGILDO GALDINO FERREIRA (\*)

É de Rui Barbosa a afirmativa de que "a síntese inteira da nossa tradição está na senzala, no eito e no bacalhau". Por ocasião da descoberta do Brasil, o português já capturava o bacalhau, inclusive nos bancos bacalhoeiros de Terranova. E o elemento colonizador legou-nos por herança o hábito do produto. Virá etimologicamente o termo do latim *baccalaureu*? Parece existir dúvida. Bacalhau é o nome vulgar da espécie *Gadus marhua*, que no inglês é *Cod*. A terminologia entre nós estende-se aos demais pescados-salgados que importamos, por exemplo, ao saithe (*Pollachius virens*), ao zarbo (*Brosomus brosme*), ao ling (*Molva molva*). O conjunto é internacionalmente conhecido por Klippfish, que significa, salgar e secar. Até a 15.ª sessão do CODEX ALIMENTARIUS (maio/82) não haviam chegado a um consenso quanto à definição oficial para o nosso tão conhecido vocábulo. Somos grandes importadores do Klippfish. No Brasil-Colônia, o produto ocupou lugar de destaque nas importações de gêneros alimentícios. O principal exportador, na época, era a Inglaterra.

O produto norueguês, hoje tão firmado em nossos mercados, aqui chegou em 1841. No período de 1979/82, 90 por cento das nossas importações procederam da Noruega. Em contrapartida o café brasileiro tem representatividade naquele mercado. Em 1920, o consumo "per capita" do bacalhau, no Brasil, foi ao nível de 3.22 Kg., enquanto o consumo total do pescado nacional foi de apenas 0.62 Kg. Chegamos a 1980 com o pescado nacional apresentando um consumo "per capita" em torno de 9 vezes acima do bacalhau. A distorção anteriormente verificada tem algo a ver com a senzala. Na época do Brasil-Colônia e Império, a camada de maior poder aquisitivo consumia o produto importado. O pescado nacional não apresentava demanda representativa. Entrava na alimentação do escravo. Não tinha muito valor na comercialização. Junto às populações ribeirinhas e no processo de ocupação da Amazônia, o pescado nacional constituiu a principal fonte proteica animal. Por ocasião da seca ocorrida no Nordeste em 1826, o município paraense de Óbidos remeteu alimentos aos flagelados, dentre

eles 22 alqueires de peixe salgado. O produto salgado da Amazônia é tradicional. Basta lembrarmos o pirarucu. Das proteínas de origem animal com demanda representativa, o bacalhau pertence ao grupo das que se apresentam com preços mais altos. Todavia, há uma larga diferenciação nos mesmos, em função de ser o legítimo ou tratar-se de outras espécies, além da classificação em função ao processamento tecnológico, apresentando-se o produto como "Extra", "Popular" etc. Convém, observar que, no Rio de Janeiro, o peso do produto na alimentação domiciliar representa cerca de 2.55 vezes acima dos gastos com a sardinha enlatada. Isto, na cidade que é capital do Estado que detém o 1.º lugar na produção nacional da sardinha em lata. Considerando o comportamento dos preços do produto no ano passado e as taxas inflacionárias, vamos encontrar o preço do produto com crescimento abaixo da inflação. Em contrapartida, o poder aquisitivo dos assalariados também não acompanhou as mesmas taxas. Precisamos mudar nossos hábitos alimentares. E o pescado salgado nacio-

nal precisa aparecer em nossos mercados. Com assiduidade, qualidade, preços acessíveis ao consumidor. Tratando-se de festa de final de ano e da Semana Santa, o consumidor procura adquirir o bacalhau. Se não for possível uma boa bacalhoada, bem regada de azeite espanhol, não tem problema. Adquire um "pouquinho só pra dar um gosto". Na verdade, o bacalhau chamado pelos ingleses de *Cod*, aqui anunciado como "legítimo" e que tem o nome científico de *Gadus morhua* é pouco freqüente nas nossas mesas. Em 1982, sua participação na importação total de bacalhau foi de 24.50 por cento. Significa que nosso maior consumo, os restantes 75.50 por cento das nossas importações referem-se aos demais pescados salgados, por exemplo, o ling, o saithe, o zarbo, e outros pouco significativos. Afinal, somos ou não consumidores de bacalhau?

(\*) AGILDO GALDINO FERREIRA - Engenheiro de Pesca, Pesquisador do CNPq e Professor de Biologia Marinha.

# ORDEM DO DIA

ENTRE PARA AS FORÇAS ARMADAS SEM SAIR DE CASA.



O Curso Preparatório às Escolas Militares de maior experiência e que detém os melhores lugares, em todo o Brasil, agora coloca à sua disposição tudo o que ele aprendeu. E vai ensinar tudo que você precisa para ingressar nas Forças Armadas. Sem você tirar os pés de casa. O Curso por Correspondência do Tamandaré oferece as seguintes vantagens:

- Material didático completo, compreendendo 8 cadernos-fase, remetidos bimestralmente;
- Provas bimestrais em nível de provas das Escolas Militares;

- Divisão do curso em fases, englobando todo o programa dos concursos;
  - Fases I, II, III - Ciências Humanas e Ciências Exatas;
  - Fase IV - Exercícios que caíram nos anos anteriores nas Escolas Militares;
  - Orientação mensal sobre como fazer uma boa redação;
  - Instruções sobre as Escolas Militares;
  - Instruções sobre como realizar as provas;
  - Preço - 5 x 23.250,00 ou 1 x 93.500,00.
- Remeta o cupom para Caixa Postal n.º 7 - Rio de Janeiro, com o cheque correspondente, em nome do Curso Tamandaré Ltda. APOIO: ENGESE E JORNAL DO COMMERCO

# INGRESSE NA PROFISSÃO DO FUTURO! INSCREVA-SE JÁ!

Estude agora! De abril a outubro você se prepara para os concursos que se realizam a partir de outubro.

**CUPOM**  
Curso Tamandaré - Caixa Postal n.º 7 - Rio de Janeiro - 20031

PAGAMENTO À VISTA  PAGAMENTO PARCELADO

Nome: \_\_\_\_\_  
Endereço: \_\_\_\_\_  
Cidade: \_\_\_\_\_ CEP: \_\_\_\_\_ Estado: \_\_\_\_\_  
Grau que está cursando: \_\_\_\_\_  
Anexo cheque n.º \_\_\_\_\_ do Banco: \_\_\_\_\_  
No valor de Cr\$ \_\_\_\_\_  
Assinatura: \_\_\_\_\_

**COLÉGIO - CURSO TAMANDARÉ**  
Marinha - Exército - Aeronáutica



INTERNACIONAL

Roberto Paulino

# HONDURAS



Suazo Córdova, Presidente de Honduras

## Como se acaba com problemas

Mais um golpe de estado vem enriquecer o já exagerado panorama latino-americano de ditaduras e desrespeito à vontade popular. Desta vez foi posto para fora o homem forte de Honduras, país que era citado pelo Departamento de Estado dos Estados Unidos como "exemplo de democracia". O que terá acontecido para que esse exemplo de democracia fosse mais um palco dessa bizarra instituição golpista tão fascinante para militares, sobretudo, e civis, às vezes, da América Latina?

Quem seria esse General Álvarez, expulso ninguém sabe direito como, um ilustre desconhecido da imensa maioria da comunidade internacional? Seria um democrata? Um ditador? Primeiro, deve-se dizer que ele não era o Presidente. Este era o Sr. Suazo Córdova, eleito. Mas Álvarez era o chefe das Forças Armadas e, como tal, mesmo num "exemplo de democracia", em se tratando de América Latina, era o homem forte, o manda-chuva.

As opiniões sobre ele variavam muito. Uns diziam que Álvarez era homem dos Estados Unidos e, por isso, o principal executor das ações guerrilheiras contra a Nicarágua. Outros diziam ser ele incômodo aos Estados Unidos. Por aí, pode-se entender ter sido ele uma espécie de agente duplo, daqueles que o cinema e a televisão tornaram muito conhecidos.

O partido do Presidente Suazo, o Liberal, tentou fazer algumas investigações para saber direito quais os rumos do pensamento de Álvarez, mas jamais conseguiu. Afinal, os canhões estavam com ele (Álvarez) e perder o Poder não é das coisas que mais fascinam os governos latino-americanos. Dizia Álvarez, para justificar sua interferência na Nicarágua, que "tudo que se faz contra os comunistas é moralmente justificável".

Quer dizer, pelo que se pode depreender daí, que o General Álvarez não é exatamente um liberal, um democrata, mas está muito mais perto dos paranóicos que não podem nem mesmo ver tramularem as bandeiras do América.

Dizem que Álvarez se considerava um defensor do Ocidente e, por isso, combatia os comunistas. Fácil é se depreender que não é exatamente em Honduras e muito menos na cabeça do General Álvarez onde estão situadas as defesas fundamentais da soberania dos países do Ocidente.

O Parlamento de Honduras, desde o ano passado, vem tentando dar um paradeiro nessas megalomanias de Álvarez. Mas as armas estavam com ele. Na verdade, existe na Nicarágua um sentimento forte de democracia e o Parlamento — eleito — funciona. Daí começaram a surgir problemas para os Estados Unidos, que se beneficiam ao

exagero das idéias do General Álvarez, e até gostavam de ter bases de ação para atacar a Nicarágua. Mas: daí até criar problemas com seu "exemplo de democracia" centro-americana, a distância é grande. Então, o Departamento de Estado começou a considerar exageradas as posições de Álvarez. Começaram aí os problemas.

O Parlamento apertando os americanos por manterem no país centros de treinamento militar e o Departamento de Estado sem querer criar problemas com Honduras.

O General-Comandante das Forças Armadas, porém, insistia em manter esses centros, alegando acordos anteriores. Enfim, grandes confusões, sem que ninguém assumisse na realidade a paternidade das ligações militares Honduras-Estados Unidos, e muito menos as acusações de interferência na guerrilha da Nicarágua. Palavras trocadas, sem resultados.

Então, mais fácil para todos, sumiu o General Álvarez. Esse episódio poderia perfeitamente fazer o *script* de um filme de Magnum ou outros que tais que circulam pelas televisões do mundo vendidos pelos norte-americanos. Daria um bom filme, com cenários tropical, *comme il faut*.

Só que foi verdade. O General sumiu e acabaram-se os problemas. Ninguém mais é culpado de nada.



Jaruzelski

## A "dança das cadeiras" na Polônia nada significa

MARCELO FÁRIA

O desenvolvimento da situação na Polónia demonstra, outra vez, a sabedoria do ditado que diz: "quanto mais as coisas mudam mais permanecem as mesmas"; o general Wojciech Jaruzelski pode ter renunciado ao seu posto de Ministro da Defesa, mas continua a governar o país como antes — assim, também, a suspensão da lei marcial nada alterou, em essência, da severidade da natureza totalitária do seu regime de partido comunista-militar.

O comunitário de Varsóvia de que Jaruzelski, enquanto permanecesse 1.º Secretário do Partido Comunista Polonês e Primeiro-Ministro, seria substituído como Ministro da Defesa por seu correligionário próximo, o general Florian Swicki, também sublinhou a continuação do domínio militarista. Também noticiada, foi a promoção de dois oficiais superiores, os maiores-generais Czeslaw Kiszczak e Joseph Baryla, ao posto de tenentes-generais. Kiszczak Ministro do Interior, Baryla, Comissário-Chefe Político das Forças Armadas.

O poder de penetração dos militares é evidente a partir dessas estatísticas: dez, dos quarenta e nove governadores regionais e um chefe regional do Partido Comunista, são generais; também o são o Chefe da Casa Civil do Governo e quatro dos quarenta ministros do Gabinete; três generais são Vice-Ministros e a maioria dos antigos oito mil comissários militares são agora chamados de "conselheiros" das companhias que dirigiam sob a lei marcial. "A Polónia", explicou Jerzy Wiatr, Chefe de Pesquisa do

Partido, "não é mais um país como em outros tempos, quando oficiais militares se restringiam aos quartéis".

Durante os quase dois anos, desde a imposição e a subsequente suspensão da lei marcial, os poloneses concluíram que seria uma supersimplificação pensar nos militares e no partido político como centros de poder separados. Foi esta conclusão que levou a sua maioria a acreditar que um exército apolítico poria os interesses patrióticos da Polónia em primeiro lugar, e os defenderia contra o regime comunista "alienígena" de imposição soviética. Esta mesma suposição foi causa de penosa surpresa quando o exército prestou-se à imposição e à administração da lei marcial, no interesse do partido desacreditado.

Essa visão equivocada parece não ter observado a extensão em que se haviam integrado os militares com o partido e seus interesses. Como explicou recentemente um coronel, "os militares tornaram-se o braço armado do Partido". Miguel Sadykiewick, um oficial que fugiu para o oeste, descreve o exército polonês como uma corporação profissional dominada por oficiais de carreira estreitamente vinculados, material e politicamente, ao regime comunista.

É evidente, a partir das presentes circunstâncias na Polónia, que o objetivo estratégico atrás da suspensão da lei marcial era disfarçar a realidade de que o país continua a ser governado por um regime totalitário comunista que retira seu poder do apoio de suas forças armadas.

# PONTO DE ENCONTRO

## REABRAM

Os dados (não oficiais, mas no mínimo 8,5 por cento entre maio de 1983 a fevereiro de 1984, devido principalmente à recuperação do mercado eletrotermia". Se tudo vai correndo assim tão bem, por que não aliviar um pouco o sufoco da classe trabalhadora? Por que, por exemplo, não reabrir a Nova América, aqui no Rio? Isso faria a alegria de pelo menos 5 mil famílias fluminenses, que vêm sofrendo o diabo (inclusive fome) desde que os teares da grande fábrica foram desativados.

## PICADEIRO

As previsões a respeito de 84 são as mais variadas possíveis; e quase todas sombrias.

Mas de uma coisa não temos a menor dúvida: 84 será (está sendo) um ano inquieto, divertido e cheio de surpresas. Vai ser difícil alguém neste país (a não ser os caquéticos ou alienados mentais) morrer de tédio até o dia 31 de dezembro próximo.

Já em 85, é aconselhável evitar aglomerações. O mais sensato mesmo é não sair de casa.

## VELHO SONHO

O General Salvador Mandim, novo presidente da Cia. de Pesquisa de Recursos Minerais, acaba de realizar, em menos de dois meses de administração, um velho sonho das funcionárias da empresa: inaugurou uma creche para os filhos dos servidores da CPRM.

Dona Marieta Cals, mulher do Ministro de Minas e Energia, Senador César Cals, foi a convidada especial para o evento.

## DEVOLUÇÃO

À frente de uma delegação de plantadores de cacau no sul da Bahia, o sr. Orlando Moscoso — que foi há muitos anos vice-governador e político militante no seu Estado — no final do encontro disse ao Presidente João Figueiredo:

"Presidente, trago-lhe um abraço do nosso comum amigo Antônio Carlos Magalhães"...

Para surpresa de Moscoso e dos seus cacauzeiros, Figueiredo rebargüiu:

"Pois devolva esse abraço que eu não quero recebê-lo"...

Dias mais tarde aparecia nos jornais uma foto, bastante desgraciosa, do Presidente com o ex-governador da Bahia.

## ARMA SECRETA

O Ministro Jarbas Passarinho seria a "arma secreta" do Presidente João Figueiredo, caso fracasse a candidatura do Ministro Andreazza, o que não será nada fácil, uma vez que o Ministro do Interior está cada vez mais forte no PDS.

Passarinho estaria "na mira" de Figueiredo tendo em vista unicamente a possibilidade de ganhar terreno a candidatura do Vice-Presidente Aureliano

Chaves, nada simpática ao atual ocupante do Planalto.

O General Octávio Medeiros, chefe do SNI, que teria sido o autor dessa "antipatia" de Figueiredo com Aureliano já desmentiu o fato ao próprio Vice-Presidente da República, sem aderir contudo à sua candidatura.

Prova de que o Planalto busca uma conciliação geral, pelo menos internamente.

## A FOTO DO FATO

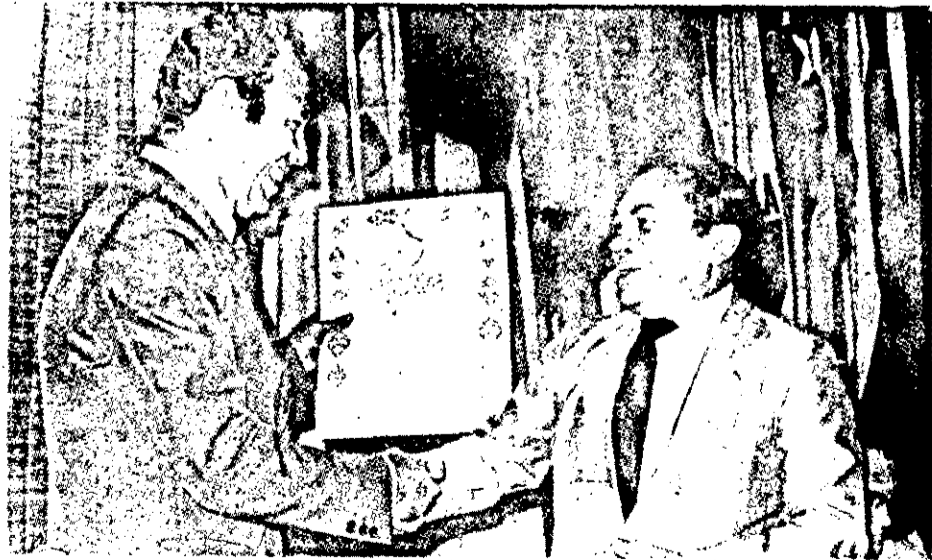

Durante a sessão de encerramento do IV Seminário de Marketing e Propaganda, realizado pelo "Jornal do Commercio", do Rio, no Hotel Glória, a REVISTA NACIONAL recebeu o diploma de "Destaque da Semana", conferido pela famosa seção de Marketing desse tradicional matutino, dirigida por Antonio Carlos Caldas, Genilson Gonzaga e Vera Caldas. A entrega do diploma foi feita por um dos participantes da mesa diretora dos trabalhos, Lício Araujo, Presidente do Conselho Nacional de Relações Públicas (na foto à esquerda) a Maurítônio Meira, Diretor-Editor-Chefe da REVISTA NACIONAL.

# LUCINHA LINS

Muito am  
vida e u  
lema: M  
sempre n

ANTÔNIO ABRE





Angelical, no Sítio do Picapau Amarelo

or à  
m  
ais,  
mais



Com o novo marido, Cláudio Tovar, em cena

e ela, naturalmente, passava a mão e os jogava para trás. O nosso bate-papo fluiu normalmente. Com os olhos brilhando, transmitindo, ao mesmo tempo, serenidade e energia, Lucinha Lins, falou, animada, dos dois novos espetáculos (*Sapatinho de Cristal* e *Cândido*), da satisfação e alegria de contracenar com os filhos na peça infantil, dos novos planos, de cinema. Sem traumas, mágoas ou tristezas maiores, Lucinha tem uma certeza: ama a vida, cujo lema é sempre, sempre mais.

Carioca da gema, filha de brasileiros, — a mãe e descendente de alemães e franceses e o pai tem sangue português e holandês —, Lucinha, quando adolescente, passava seus finais de semana em Teresópolis em uma casa com mais de 100 anos de herança familiar. Uma relação familiar sólida, segundo ela, baseada em verdade, presença e beleza. Cinco irmãos, muita música e uma vontade enorme de acertar: "Eu me considero uma pessoa extremamente privilegiada. Tenho pais fantásticos, irmãos muito unidos e uma base muito real. Tivemos períodos de vacas gordas e magras. No entanto, tivemos pé no chão, o tempo todo. Isso me deu muita segurança para arriscar. Tenho certeza de que isso tudo vem de base familiar, toda essa vontade, essa gana, essa força. A vontade de acertar parte de dentro de casa. Uma coisa me ensinaram: trabalhar é fundamental".

E fôlego para trabalhar Lucinha tem. Alternando os papéis de mãe, produtora, atriz, cantora e mulher, Lucinha Lins está maravilhada com o fato de contracenar com seus filhos João e Cláudio: "Tudo começou com uma idéia muito pequena, quase uma brincadeira. Foi uma coisa muito artesanal e nós ensaiávamos lá em casa. Eles estão levando a coisa a sério: Eu, como mãe, estou extremamente preocupada com o vulto que a coisa tomou, porque pegou justamente as férias das crianças, ou seja, a casa de Teresópolis ficou dividida com o compromisso teatral. Isso mudou a vidinha deles. Os dois estão curtindo loucamente, fazendo contas, perguntando quanto deu no borderô. São verdadeiros miniprofissionais. A divisão do dinheiro é igual. Eles ganham tanto quanto eu. Eu estou preocupada porque as aulas já começaram e temo que o espetáculo vá prejudicar a vida deles, de colégio, de idade, e ritmo de cada um. Sendo assim, a peça vai acabar. Eles são o nosso termômetro. Enquanto isso a gente vai levando..."

*Cândido* é um clássico da literatura francesa. O livro é de Voltaire e a adaptação teatral foi feita por Paulo Affonso de Lima. A direção está a cargo

do talentoso Jorge Fernando e, no elenco, Cláudio Tovar interpretando Voltaire, Ricardo Blat, Cláudia Jimenez, Marcos Alvisi, Paulete, Mônica Tôrres, Tânia e Tony Nardini. Já *Sapatinho de Cristal* é uma adaptação de Paulinho Mendonça do conto de Cinderela, dos Irmãos Grimm. Esta fábula que até hoje encanta crianças e adultos é dirigida por Cláudio Tovar, enquanto Tatiana Issa defende a Cinderela; Lucinha Lins empresta seu lado romântico à Fada e o elenco ainda conta com Paulete, Renata Sá, Marcelo Ibrahim, Bia Sion e muitos outros.

Lucinha Lins é de opinião que "são dois empreendimentos, ao mesmo tempo, no Teatro da Lagoa, ou seja, nós resolvemos pegar um espaço que é o negócio mais difícil no Rio de Janeiro, e usufruir desse espaço com duas peças completamente diferentes e independentes, sem que uma interferisse na outra e, ao mesmo tempo, que cada uma pudesse usar elementos em comum, no caso a luz, cortinas, material cênico é humano. A resposta financeira em teatro é muito demorada. Por isso nós estamos, no momento, com a corda meio no pescoço. No entanto, estamos satisfeitos porque acreditamos no que estamos fazendo. Teatro é, antes de mais nada, um ato de amor e cada vez mais eu aprendo o tamanho desse sentimento que é o espaço do palco dentro do coração da gente. É uma coisa muito grande", conclui Lucinha.

Sobre a situação atual do país, Lucinha Lins acredita que a esperança maior está depositada nas eleições diretas. Segundo ela, o povo brasileiro não tem mais paciência de esperar e os próximos anos serão muito difíceis para o Brasil: "Tenho muito medo dessa esperança, pela impaciência, pela desgraça, pela fome que estamos passando todos nós e pela ignorância que impera no Brasil. Eu acredito muito no homem. Tomara que os meus filhos não passem o que nós estamos vivendo e futuramente consigam usufruir de uma coisa melhor. Tenho certeza que virá. Mas, vai demorar um pouco. Isso é muito triste: saber que vai demorar". Para Lucinha Lins, o momento de crise econômica possui um lado benéfico: leva o ser humano à especulação e aguça o seu poder de criatividade.

À respeito da vaia antológica que recebeu — vaia esta só comparada à de Nana Caymmi, no Maracanzinho, há anos — Lucinha não guarda nenhuma mágoa desse episódio:

"É uma coisa muito presente. Qualquer fato que mora no seu coração, no seu dia-a-dia, na sua memória, não é passado, é presente. Foi um despertar, uma espécie de marco na minha carreira e vai perma-



Exuberante, em apresentação na TV

necer. É um fato que as pessoas sempre vão comentar. Devido a esse episódio, eu perdi todas as dificuldades que teria para abrir as portas da minha carreira. Eu seria injusta com Deus se eu tivesse alguma mágoa desse fato. Foi uma verdadeira glória na minha vida. É o

feitico contra o feiticeiro".

Convidada, recentemente, para fazer os primeiros vinte capítulos da novela *Transas e Caretas*, Lucinha Lins não pôde aceitar o convite porque, na semana de gravações da novela, submeteu-se a uma cirurgia que a deixou um mês de cama. Caso surjam outros convites, ela pretende aceitá-los, "desde que sejam dentro das minhas pretensões. Eu tenho muito medo de televisão, mas acho que é uma caixinha mágica fantástica. Tomara que apareça uma outra oportunidade para que eu possa usufruir dessa caixinha mágica, da maneira que eu preciso e posso fazer".

Apesar da cirurgia ter atrapalhado seus planos na televisão, o cinema lhe acenou e ela trabalhou com o cineasta Walter Hugo Khoury no filme *"Amor Voraz"*, ao lado de Vera Fischer, numa participação especial nos primeiros dez minutos que Lucinha considerava como um aprendizado maravilhoso.

Entusiasmada com os espetáculos em cartaz, com planos para futuros eventos em teatro, Lucinha Lins conclui afirmando: "Tomara que existam pessoas a fim de ver que eu quero é mais".



JOAQUIM JOSÉ DA SILVA XAVIER

# TIRADENTES

PATRONO CÍVICO DA NAÇÃO BRASILEIRA

Presidência da República  
Lei nº 4.897 de 9 de dezembro de 1965.  
Faço saber que o Congresso Nacional decreta e eu sanciono a seguinte Lei:  
Art. 1º - Joaquim José da Silva Xavier, o Tiradentes, é declarado patrono cívico da Nação Brasileira.  
Art. 2º - As Forças Armadas, os estabelecimentos de ensino, as

repartições públicas e de economia mista, as sociedades anônimas em que o poder público for acionista e as empresas concessionárias de serviços homenagearão, presentes ou ausentes, os seus servidores na sede de seus serviços, a exalta memória desse patrono, nela inaugurando, com festividades, no próximo dia 21 de abril, elemento comemorativo de seu holocausto, a efígie

do glorioso republicano Pátrio único - As festividades de que trata este artigo serão programadas anualmente.  
Art. 3º - Esta manifestação do povo e do Governo da República em homenagem ao patrono da Nação Brasileira visa evidenciar que a sentença condenatória de Joaquim José da Silva Xavier não é labuta que lhe infame a memória, pois é reconhecida e pro-

clamada oficialmente pelos seus conatados, como o mais alto título de gloriificação do nosso maior compatriota de todos os tempos.  
Art. 4º - Esta lei entra em vigor na data de sua publicação, revogadas as disposições em contrário. Brasília, 9 de dezembro de 1965.  
144 da Independência e 77º da República Humberto de Alencar Castelo Branco



Georges Henri — geometria sobre metal

modo

CELINA DE FARIAS

# UM NOVO CONCEITO NA BIJUTERIA

**A** união de estilistas levou à formação no Rio de um grupo denominado Arte Bijoux, cujo objetivo é de cada vez mais desenvolver, aperfeiçoar e colocar seu trabalho à mostra, refletindo uma nova concepção, um novo rumo dentro da bijuteria.

Georges Henri, Raquel Halpern e Beth Ripper, Jane Freitas e Sérgio Andrade, Luís Augusto Olivieri e Marcos Sabino reuniram-se para, através de formação do Grupo, solidificar a posição alcançada pela bijuteria e organizar as épocas de lançamento de suas coleções.

O ineditismo dos materiais, a ousadia das combinações inusitadas e a percepção de novos elementos permitiram novas propostas a estes estilistas de vanguarda. Juntos estarão mais aptos para impor tendências, para aprimorar as criações, para facilitar a troca de informações e, assim,

obter um alcance maior entre os consumidores.

Assim, o Inverno 84 já está lançado em termos de bijuteria. Georges Henri dá às suas peças linhas sóbrias principalmente geométricas; linhas buscadas das possibilidades dos materiais: o osso, a prata e o poliéster; linhas brilhantes a partir de pedras preciosas brasileiras — o topázio e a ametista; na linha rústica, o âmbar. Raquel Halpern e Beth Ripper da Back Stage estão com pedras brasileiras, borrachas, cerâmicas laqueadas, seguindo uma tendência de materiais rústicos, misturados com a sofisticação dos metais e pedras brasileiras. Luís Augusto Olivieri (Zau) considera cada peça de sua coleção individualmente importante. Seu trabalho valoriza a pureza das formas e a sobriedade que tornam a mulher des-

contraidamente elegante. Marco Sabino assinala com formas e tendências — "hightech", "glamour", hollywoodianas, "punk" e "punk chic" — são climas por onde deixa escapar sua fantasia. A coleção parte de contrastes: entre as linhas puras dos metais e o trabalho de lapidação das pedras e falsos cristais, entre o fosco da borracha e o brilho das pedras, entre os novíssimos materiais e a inspiração nos anos 40, 50. Jane e Sérgio mantêm algumas características básicas do trabalho como a utilização da cerâmica. Este material, quase uma constante, agora aparece suntuoso, esmaltado. São explorados também os contrastes de texturas, através de tratamento superficiais diversos como metal acrílico e poliéster, em tons oxidados e uma gama variada de azuis, além do preto e do cinza.



Marco Sabino — relevos do couro e do metal realçando a inversão de composição geométrica



Back Stage — colar em cerâmica pintada preta com latão

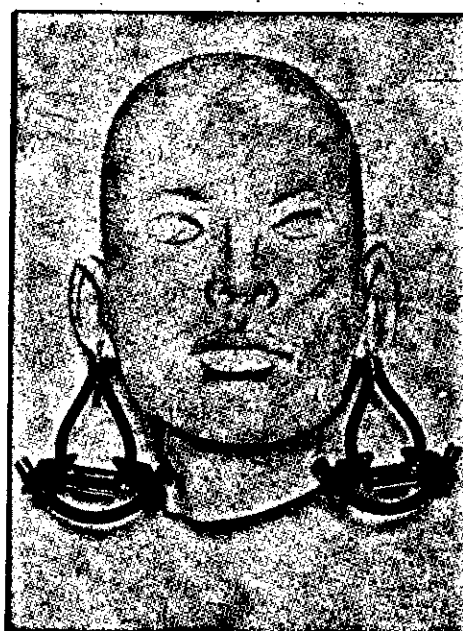

Jane e Sérgio — brinco em borracha, madeira e metal

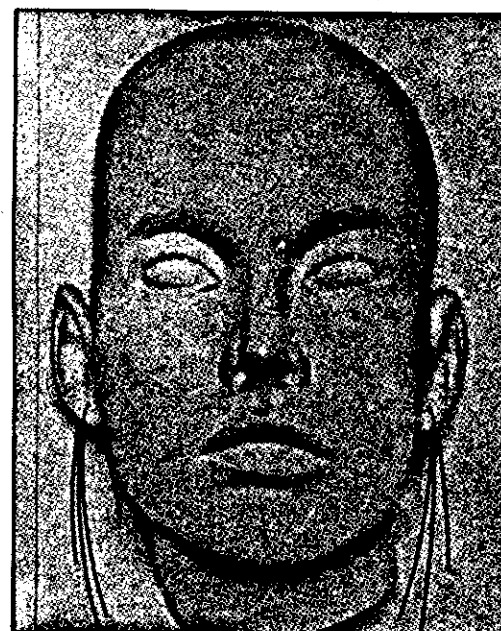

Zau — três longos fios de metal cobreados

## correio

### BOLO DE PÁScoa

Já foi publicado, ano passado, na época de Páscoa, uma receita maravilhosa de Bolo de Páscoa. Não sei onde a coloquei...

(Nora Jardim — Rio)

A receita é esta. Prepare-a novamente no domingo de Páscoa! Ingredientes: 125 g de chocolate meio amargo de tablete, 1 colher (sopa) de água, 1 e 1/2 xícaras (chá) de açúcar, 1 xícara (chá) de margarina, 1 colher (café) de baunilha, 4 ovos, 3/4 de xícara (chá) de maisena, 1/2 xícara (chá) de farinha de trigo, 1 colher (café) de fermento em pó. Modo de fazer: rale o chocolate (no ralo grosso) e coloque-o numa panela. Junte-lhe a água e leve-os ao fogo em banho-maria. Deixe derreter por 3 minutos e mexa num movimento de vai-e-vem para amolecer bem o chocolate. Junte-lhe o açúcar, a margarina e a baunilha. Mexa do mesmo modo até incorporá-los ao chocolate. Retire-o do fogo. Adicione as gemas uma a uma, incorporando-as à mistura do chocolate. Deixe esfriar esta massa. Mis\*ure-

lhe a maisena, a farinha e o fermento previamente peneirados e a seguir as claras em neve. Despeje a massa numa forma de bolo, previamente untada e polvilhada com farinha de rosca. Asse em forno médio por 40 minutos. Desenforme o bolo depois de frio. Dá 6 a 8 porções.

### ETIQUETA

Como devo arrumar corretamente uma mesa... (Lenice Ribeiro — Salvador)

Etiqueta foi feita para facilitar a vida e não para complicar. Por isso, uma mesa bem posta é aquela que deixa o convidado à vontade para saborear os pratos sem ter que ficar cruzando as mãos por cima do prato à procura dos talheres. No dia-a-dia, a mesa é posta com mais simplicidade porque o cardápio é mais simplificado, mas nem por isso deve fugir a determinadas regras. Pratos — dependendo do cardápio, sobre o prato raso fica o prato fundo ou

o prato de entrada. A esquerda, fica o prato de pão com sua respectiva faquinha. Copos — junto ao prato raso fica o copo de água. No centro, o de vinho. E por fim, mais junto à mão do convidado, o copo de vinho branco. Talheres — os garfos ficam do lado esquerdo, pois o habitual é segurá-los com a mão esquerda. A faca e a colher de sopa ficam do lado direito porque essa é a mão que as segura. A ordem de colocação segue a seqüência natural de um cardápio: do lado de fora, ficam os talheres de entrada ou sopa, seguidos dos talheres de peixe e ós de mesa (usados para carnes, aves, massas e acompanhamentos). Os talheres de sobremesa ficam entre o prato de pão e os copos, no sentido horizontal. Guardanapo — tanto pode ser colocado sobre o prato raso como também à esquerda dos garfos (no caso de ser servida a sopa ou uma entrada). Centro de mesa — um arranjo de flores enfeitada a mesa, mas deve ser suficiente baixo para não atrapalhar a visão dos convidados. Saleiro e pimenteiro — ficam distribuídos ao

longo da mesa, contando-se um jogo para cada quatro ou cinco convidados. Café — o ideal é servi-lo quando os convidados estiverem acomodados na sala de estar.

### MANCHAS NO TAPETE

Como remover manchas no tapete? (Maria Lucília Lopes — Rio)

Para que um simples líquido caído no tapete não venha a se tornar uma mancha, coloque um mata-borrão ou qualquer papel absorvente que retire a umidade imediatamente. Se for sólido, tire, raspando bem e depois absorva com toalhas de papel. Comece pelas beiradas da mancha e depois vá até o centro. Não esfregue, pois isto atrapalhará ainda mais a mancha. Não use tira manchas antes de serem bem limpos os resíduos.

Correspondência para esta seção: Rua Santa Luzia, 799/8.º andar — Cep 20.030 — Rio de Janeiro-RJ.





TURISMO

Luiz Alípio de Barros

Silvestre na Marsans

Para o lançamento da programação de alta estação e apresentar o novo Diretor-Geral para o Brasil, D. V. Javier Silvestre, realizou-se no "Maxim's de Paris", na cobertura da Torre Rio Sul, um coquetel que contou com a presença de D. Luís Merino, Diretor Internacional da Marsans, que veio especialmente da Espanha para o acontecimento.

Natural de Valência, solteiro, com apenas 29 anos de idade, ingressou na atividade turística há apenas quatro anos como Diretor de duas agências em Madrid. Em Abril de 1983 foi convidado a ocupar o cargo de Diretor de Marketing da Marsans International, passando posteriormente a Diretor de Vendas para toda a Espanha. Em março de 1984, é designado para o cargo de Diretor-Geral no Brasil.

Fundada em Barcelona, em 1910, a Marsans International conta com 50 agências em toda a Espanha, além de 22 representações no exterior e escritórios no mundo inteiro. No Brasil a sede fica no Rio de Janeiro, com filial em São Paulo. Já esta sendo instalada a sucursal de Salvador, Bahia. A empresa conta com representações em Campinas, Curitiba, Porto Alegre, Brasília, Belo Horizonte, Recife e Fortaleza.

Executive

A semelhança do que já existe em outras rotas, os clientes da Tap-Air Portugal no Brasil já podem viajar na "Executive Class", que conta com 21 poltronas. Há um aumento de sete e meio por cento sobre a tarifa de classe econômica, para um "chek-in" especial, mais espaço e um serviço de bordo também especial.

Bahamas e o Brasil

Quem andou pelo Brasil foi o Ministro de Turismo das Bahamas, Perry Christie, procurando manter contatos com a Embratur e com empresários do setor. Arquipélago de 700 ilhas a sudeste da costa da Flórida, as Bahamas recebem em média 20 mil brasileiros, entre os 2 milhões e 300 mil turistas que visitam anualmente as ilhas. O Ministro Christie espera ver, brevemente, em funcionamento, um voo direto Rio/São Paulo e as Bahamas. Para tanto, houve contatos com a Varig, a respeito, e as autoridades aeronáuticas brasileiras. Como intercâmbio comercial, Perry Christie considera que o Brasil pode fornecer produtos agrícolas às Bahamas.

"Fiquei impressionado com as praias do Rio de Janeiro", disse, "mas as 900 milhas de praias nas Bahamas são de uma beleza incomparável." E acrescenta: "O turismo é atualmente nossa mais importante fonte de divisas, responsável por 66 por cento do PNB."

Além do turismo, no qual 75 por cento da população de 250 mil habitantes estão envolvidos diretamente, a comunidade das Bahamas tem um setor financeiro desenvolvido com 255 bancos estrangeiros. O Ministro Perry Christie informou ainda que os três cassinos estatais das Bahamas são apenas um complemento do turismo, "embora 11 por cento dos visitantes tenham como principal objetivo o jogo". E que dos 730 milhões de dólares arrecadados pela indústria do turismo, no ano passado, 21 milhões de dólares vieram dos cassinos, onde o jogo é proibido ao cidadão bahamense.

Seminário na Equipotel

Magdala de Castro, a comandante e grande animadora de "Hotelnews", informando que já estão definidos alguns subtemas do II Seminário de Marketing para Hotéis e Restaurantes que será realizado, simultaneamente com a Equipotel/84 (Feira de Equipamentos, Produtos e Serviços para Hotéis, Motéis, Restaurantes, Bares, Lanchonetes, Hospitais e Similares), marcada para o período de 25 a 30 de junho no Pavilhão da Bienal, no Parque Ibirapuera, em São Paulo (promoção e realização de "Hotelnews").

A Escola Superior de Hotela-

ria da Universidade de Caxias do Sul, organizadora do Seminário, já confirmou as seguintes palestras: "A Arte de Bem Vender, pelo professor Geraldo Castelli, coordenador do Seminário; Participação dos Organismos Oficiais de Turismo na Promoção e Venda do Produto Turístico Brasileiro para o Mercado Interno, por Ruy Mazzei de Alencar, Coordenador de Marketing da Embratur; e Instrumentos de Vendas, por Mukesh Chandra, Diretor Superintendente do Núcleo de Hotelaria e Turismo do Grupo Habitacional.



● Harry Stone, representante do cinema norte-americano para o Brasil e outros países da América do Sul (ocupa uma vice-presidência), a atriz Barbara Carrera, vilã e adversária de James Bond no filme *Nunca Mais Outra Vez* (que marca a volta de Sean Connery como o Agente 007), Nicholas Mavroleon, o jovem grego marido da Carrera, Albert S. Salem (Diretor-Geral da Warner Brothers para o Brasil) e Alvaro Diago (Diretor-Geral do Hotel Inter-Continental Rio), numa pose, para a posteridade, no Inter-Continental, as cinco estrelas de São Conrado, quando da pré-estreia do filme no Brasil. A *avant-première* foi realizada sob os auspícios do Cônsul-Geral dos Estados Unidos e sra. Samuel Lupo, do Gerente-Geral do Hotel Inter-Continental Rio e sra. Alvaro Diago, da Pan American World Airways, da Warner Brothers e de Lúcia e Harry Stone.



● O presidente da Embratur, Miguel Colassunno, disse que o Nordeste vai receber mais de 400 mil turistas e acrescentar cerca de 200 bilhões de dólares à economia regional, como resultado da campanha *Nordeste Sempre Verão*. A revelação do presidente da Empresa Brasileira de Turismo foi feita no lançamento da campanha, no Centro de Convenções de Pernambuco, em festividade que reuniu os governadores Roberto Magalhães (Pernambuco), Wilson Braga (Paraíba), José Agripino Maia (Rio Grande do Norte) e o Coronel Carvalho (Território de Fernando de Noronha). Na divisão promocional, Alagoas, Pernambuco, Paraíba, Rio Grande do Norte e Fernando de Noronha ficaram em um mesmo grupo.

Murta Barbeiro, o novo diretor da TAP

Eduardo Murta Barbeiro, o novo Diretor-Geral da Tap-Air Portugal para o Brasil, que substitui Antonio Morfadinho, é um português do Algarve (Olhão), de 52 anos (nasceu a 11 de janeiro de 1932). Sua carreira na Tap é longa, tendo sido iniciada em 1955, após terminar os estudos no Instituto Comercial de Lisboa. Começou como comissário de bordo. Em 1960, passa a Chefe de Pessoal de Cabine e um ano após a Chefe do Serviço de Passageiros em Voo, desempenhando estas funções até 1972, quando foi promovido a Diretor Adjunto.

Em 1974, Eduardo Barbeiro é convidado para Diretor da Tap para a Alemanha e Áustria. Regressando à sede da empresa em 1981, é nomeado Diretor dos Serviços de Gestão Comercial, sendo responsável pela coordenação e controle das atividades de todas as Delegações da Tap no estrangeiro. E daí a Diretor-Geral para o Brasil.

Um detalhe curioso: Eduardo Murta Barbeiro foi campeão de natação em Portugal de 1948 a 1956, tendo batido recordes e representado seu país nos Jogos Olímpicos de Helsinqui, em 1952.

Veja América e a Republic

A empresa norte-americana Republic Airlines implantou um sistema simplificado para atender aos passageiros originados do Brasil que se utilizarem do programa "Veja América", que permite viajar através dos Estados Unidos, Canadá e México, durante 60 dias. A Republic Airlines serve os principais aeroportos de entrada nos Estados Unidos, bem como mais de 140

cidades norte-americanas, o que torna a tarifa "Veja América" atraente ao visitante estrangeiro.

O preço varia de 350 a 650 dólares, dependendo do número de cidades que o passageiro deseja percorrer. Viagens para 4 cidades custam 350 dólares; 8 cidades, 475 dólares; e para 12 cidades, 575 dólares. O limite para 16 cidades custa 650 dólares.



**CAFÉ NICE**  
Restaurante e boate  
Orquestra de Moacir Silva e Ely Arcoverde e seu conjunto  
Cantor JAMELÃO  
Almoço e Jantar —  
Aos sábados feijoadá  
Aberto das 12h às 4h da manhã  
Av. Rio Branco, 277 - a/spld - Tel.: 262-0679

ANTONIO'S



O bar-restaurant mais descontraído do país. Onde todo mundo se encontra. E onde tudo pode acontecer, inclusive... nada.  
Av. Bartolomeu Mitre, 297 - C  
Tel.: 294-2699 - Leblon - Rio.

CASTELO DA LAGOA CHIKO'S BAR

Accio Flavio, Luiz Alves e Clarisse Paulo Roberto, Tiberio e Celeste



Almoço e Jantar diariamente  
Culinária Internacional  
Av. Epitácio Pessoa, 1.569  
Reservas: 261-0111/287-3514

LIVROS

Mário Morel

# 20 anos de piadas



Ziraldo

**A**brilhando os festejos da efeméride que alguns comemoram no dia 31 de março, outros no dia 1 de abril, uns chamam de revolução e o próprio Presidente dá-lhe o apodo de "movimento", a Editora Record lançou dois livros: "Diretas já", de Henfil, e "20 anos de Prontidão", de Ziraldo.

Parece que foi ontem, mas não foi. E lá se foram 20 anos de nossas vidas com os dois sentidos que Ziraldo lembra no título. Finanças ruins e quartéis sempre alerta. Mas nem por isso deixou-se de rir. Talvez porque o riso ajuda a desnuar as farsas e farsantes, derruba as

arrogâncias, e dá ânimo para se prosseguir.

No "Diretas já" está uma seleção das famosas "Cartas à mãe" que são publicadas na "Isto É" e excelentes cartuns. Henfil, um artista e ativista político, acertou em cheio. O

livro já está com mais de três edições, e continua vendendo bastante.

O livro de Ziraldo, "20 anos de Prontidão", resultou de uma seleção de mais de cinco mil charges publicadas nestes 20 anos, no "Jornal do Brasil", "Pasquim", "O Cruzeiro", "Pif-Paf", "Tribuna da Imprensa" e outros jornais, o que mostra como Ziraldo trabalhou e entrou e saiu de muitos lugares: "rodou honestamente sua bolsa".

Francisco de Assis Barbosa escreveu uma introdução onde está bem claro o porquê do sucesso de Ziraldo nestes 20 anos: "Como cartunista, Ziraldo nunca é derrotista. Crítico da sociedade, não aceita as coisas estabelecidas nem definitivas. Não é, nem po-

deria ser, um conformista. Antiacadêmico, por excelência. Suas caricaturas, contudo, são sempre uma explosão de alegria. Irreverência, sim, mas sem azedume. Nunca se mostra indispósito com a vida. Sempre dá um jeitinho. Ou, na palavra que ele próprio inventou: é flicts". E continua Mestre Chico Barbosa traçando, ele também, um retrato do Brasil de hoje: "Não faltam Jeremias e Supermães neste país. E todos dão seus palpites para resolver a crise institucional, deter a inflação e baixar o custo de vida."

E assim, se passaram 20 anos. Só rindo. E sorrindo.

## Nas livrarias

**JOEL** — "A Luta dos Pracinhas", livro de Joel Silveira e Thassilo Mitke, Editora Record, está sendo adotado nos cursos secundários como leitura complementar às aulas de História. A 1a. edição já esgotou-se.

**VITAMINA DE FEIRA** — Um dos mais conhecidos fisiologistas do Rio, Milton Lobato, sempre dizia aos seus clientes: "A melhor vitamina que existe é a da feira". Isto é, quem come bastante legumes, frutas e verduras, não precisa gastar com remédios. Seu ponto de vista é reforçado pelo médico Flávio Rotman que publica "A cura popular pela comida" (Editora Record). E isto é da maior importância quando se sabe que em 1982 o Brasil gastou 300 milhões de dólares com a importação de matéria-prima necessária à fabricação de medicamentos, fabricando sete mil tipos de remédios, quando a Organização Mundial de Saúde sempre afirmou que a maioria das doenças podem ser tratadas com apenas 200 tipos de remédios. Atualmente, o Brasil consome de 40 a 60 por cento de seu orçamento de saúde com a compra de medicamentos. Então, a vitamina de feira passa a ser vital, e o livro "A cura pela comida", estratégico.

**CONCURSO** — Até o dia 31 de maio deste ano estão abertas as inscrições para os prêmios INL — Instituto Nacional do Livro: Prêmio Literário Nacional, para conto e poesia; Prêmio INL de Literatura Infantil, e Prêmio de Biblioteconomia e Documentação, destinado a obra inédita. O endereço do INL é SQRN 704/705 — Bloco C — N.º 40 — Brasília-DF — CEP 70.730.



Joel Silveira

## Jogue na Esportiva Sem Jogar Dinheiro Fora

COM O MANUAL "A CHAVE DOS 13 PONTOS" DE EDMO FROSSARD PAIXÃO

— POR ISSO TANTA GENTE ESTÁ FAZENDO 13 PONTOS —

Ex. Jogue com 9 triplos (Cr\$ 984.150,00) pagando só Cr\$ 344.150,00 (9x4) ou Cr\$ 142.550,00 (9x5);  
Ex. Jogue com 8 triplos (Cr\$ 328.050,00) pagando só Cr\$ 174.450,00 (8x3) ou Cr\$ 84.850,00 (8x4);  
Ex. Jogue com 7 triplos (Cr\$ 109.350,00) pagando só Cr\$ 46.950,00 (7x3) ou Cr\$ 18.950,00 (7x4);  
Ex. Jogue com 6 triplos (Cr\$ 36.450,00) pagando só Cr\$ 11.650,00 (6x3) ou Cr\$ 3.650,00 (6x4);  
Ex. Jogue com 5 triplos (Cr\$ 12.150,00) pagando só Cr\$ 6.550,00 (5x2) ou Cr\$ 2.550,00 (5x3).

ESTES ATESTAM A EFICIÊNCIA DO MANUAL: OS NOMES COMPLETOS SÃO OMITIDOS A PEDIDO DOS GANHADORES

"Fiz inúmeros jogos, com surpreendentes resultados" — Sr. J.M.S. (Salto — SP).  
"Já possuo o incrível manual A CHAVE DOS 13 PONTOS. É realmente sensacional". Sr. C.F.S. (Gama — DF).  
"Estou informando que obtive os 13 pontos no teste 645 com uma chave 13 x 11". — Sr. M.T. (Campinas — SP).  
"Obtivemos excelentes referências sobre o novo método revolucionário intitulado "A CHAVE DOS 13 PONTOS" — Sr. J.M.M. — (Novo Hamburgo — RS).  
"Cheguei aos 13 pontos com a chave 5 x 2 e mais 2 duplos, num jogo de Cr\$ 13.100,00. Vou receber Cr\$ 306.222,00 — Sr. A.P.B. — (Pirassununga — SP).  
"Recebi hoje o seu manual A CHAVE DOS 13 PONTOS. Estou tão feliz que até parece que já fiz os 13 pontos na loteria esportiva. Meus sinceros agradecimentos pela Vossa ajuda e colaboração em favor de tantas pessoas" — Sr. E.B. — (Curitiba — PR).  
"Sou grande admirador do "espírito carioca" e mais uma vez deparo com uma iniciativa "sui generis". Vou pagar para ver. Se realmente for "bala na mosca", irei difundir-

lo em nossa pequena cidade de aproximadamente 30.000 habitantes, para que todos tenham chances de faturar alguns trocados extras nesta época de crises". — Sr. W.H. — (Orlândia — SP).  
"A turminha está louca para colocar em prática este sensacional manual" — Sr. J.F. — (Rio Claro — SP).  
"... esse tão comentado manual" — Sr. E.O. — (Catanduva — SP).  
"Ouço comentários muito positivos sobre o manual feito por V. Sa." — Sr. I. C. R. — (Manaus — AM).  
"Venho desejar toda a felicidade do mundo, pelo fato de ajudar muita gente a ter um pouco de alegria na vida" — Sr. C.G.B. — (Cândido Mota — SP).  
"Aproveito para lhe informar que já fiz 3 vezes os 13 pontos na loteria através do seu esquema" — Sr. C.E.P.G.L. — (Atibaia — SP).  
"Sou adepto fervoroso da Loteria Esportiva. Posso vários livros que trouxe da Europa, mas nenhum que possa se equiparar ao seu método "A CHAVE DOS 13 PONTOS". Parabéns pelo trabalho desenvolvido" — Sr. F.P.C. — (Guarapari — ES).

Desejo receber o manual A CHAVE DOS 13 PONTOS. Segue junto vale postal ( ) ou cheque nominal ( ) para EDMO FROSSARD PAIXÃO, no valor de Cr\$ 3.500,00. Não usamos Reembolso Postal. Cx. Postal 2424 — Rio de Janeiro-RJ. — CEP 20.030.

Nome.....Rua.....  
CEP.....Cidade.....Est.....

## ACABE COM A GORDURA E A DIABETE



As enzimas de um conjunto de vegetais e de ervas brasileiras, combinadas cientificamente por Técnicos e Cientistas internacionalmente famosos, farão você perder o peso que quiser, quando quiser, controlando desta forma, a gordura em seu organismo. Não se trata de drogas que fazem perder o apetite, e que tão grandes malefícios trazem ao organismo humano.

**NÃO TEM CONTRA-INDICAÇÕES OU EFEITOS COLATERAIS, NEM PROVOCA DEPENDÊNCIA**

Desgasta o excesso de gordura sem você se importar com complicadíssimas dietas, que na realidade tiram do seu organismo, alimentos indispensáveis ao seu perfeito funcionamento.

Atua na diabetes reduzindo o excesso de açúcar no sangue. Através de uma ação direta, melhora sensivelmente o funcionamento do pâncreas, rejuvenescendo e reabilitando o organismo humano.

Na compra de 8 pacotes, você recebe GRATUITAMENTE 2 brindes e nós pagaremos as despesas de remessa e de embalagem.

Metade do tratamento: 4 unidades, você receberá INTEIRAMENTE GRÁTIS um espetacular brinde. Nós pagaremos as despesas de embalagem e você pagará as despesas postais, de Cr\$ 1.100,00.

Preço de cada unidade Cr\$ 4.820,00 e você pagará as despesas de remessa e de embalagem no valor de Cr\$ 1.600,00 por unidade.

## O FIM DO ALCOOLISMO

O vício do alcoolismo destrói vidas, material e espiritualmente. Acaba com a vontade própria, inibe a reação das células nervosas, e termina com o apetite sexual.

Acabe definitivamente com ele, dando a paz e a tranquilidade aos alcoolistas, e uma nova vida, cheia de amor, carinho e alegrias.

**NÃO TEM CONTRA-INDICAÇÕES, NEM TRAZ EFEITOS COLATERAIS POSTERIORES.**

Você que é parente, amigo ou colega de alcoolistas, não deixe passar esta oportunidade de ajudá-los. Acabe com um sofrimento que poderá tirar uma vida, e que dará a você a felicidade de participar do término deste mal.

Na compra de 8 vidros você receberá dois sensacionais brindes INTEIRAMENTE GRÁTIS. Nós pagaremos as despesas para você.

Metade do tratamento: 4 vidros. Você recebe um espetacular brinde INTEIRAMENTE GRÁTIS. Pagaremos as despesas de embalagem. Você pagará as postais, de Cr\$ 1.100,00.

Preço de cada vidro avulso: Cr\$ 4.875,00 e você paga as despesas de embalagem e de remessa no valor de Cr\$ 1.600,00 por vidro.



**CERTIFICADO DE GARANTIA** Nós garantimos que desaparecerá o vício do alcoolismo, se o tratamento for seguido de acordo com a orientação.

## PREVINA-SE CONTRA O CANCER E O ENFIZEMA



A Morte pelas terríveis doenças causadas pelo fumo pode deixar de ser sua companhia. Nova fórmula, que termina definitivamente com o vício dos fumantes em pouco tempo.

Na compra de 8 vidros você receberá 2 brindes INTEIRAMENTE GRÁTIS, e nós pagaremos as despesas para você.

Metade do tratamento: comprando 4 vidros você receberá 1 brinde GRATUITAMENTE. Nós pagamos as despesas de embalagem e você paga as despesas postais, de Cr\$ 1.100,00.

Preço de cada vidro avulso, Cr\$ 2.875,00 e você paga as despesas de embalagem e de remessa no valor de Cr\$ 1.600,00 por vidro.

**CERTIFICADO DE GARANTIA** Nós garantimos que você alcançará os resultados prometidos, se os tratamentos forem seguidos corretamente.

Se você nos enviar o pagamento antecipado, junto com o pedido em nome de Erocenter Ltda., por cheque pagável no Rio de Janeiro, Ordem de Pagamento, Vale Postal ou Valor Declarado, ou comprar diretamente em nosso balcão, terá um desconto de 20% sobre o valor total do seu pedido, mais as despesas que existirem.

Preencha o cupom abaixo ou mande seu pedido por carta para a Caixa Postal, 2424 - Rio de Janeiro - RJ. Fazemos entrega domiciliar em alguns bairros da cidade.

- por Reembolso Postal, FIM DO ALCOOLISMO \_\_\_\_ vidros a Cr\$ 4.875,00 cada + despesas mencionadas
- por Reembolso Postal, PREVENÇÃO DO CÂNCER \_\_\_\_ vidros a Cr\$ 2.875,00 cada + despesas mencionadas
- por Reembolso Postal, FIM DA GORDURA \_\_\_\_ pacotes a Cr\$ 4.820,00 cada + despesas mencionadas
- Anexo o valor de Cr\$ ..... Já com o desconto de 20% e acrescido das despesas mencionadas
- por:  Cheque  Ordem de pagamento  Vale Postal

Nome.....Endereço.....CEP.....Cidade.....Est.....

O mundo é composto, basicamente, de dois tipos de pessoas: os introvertidos e os extrovertidos. É lógico que existem os intermediários, mas estes não invalidam a regra. Os introvertidos são aqueles que por mais que as coisas os afetem, tentam disfarçar, não dando a impressão de ligar para nada. Permanecem de olhos secos, quando desejaríamos chorar; emudecem, quando prefeririam desabafar em altos brados. Os extrovertidos, ao contrário, não conseguem conter seus sentimentos, botando tudo pra fora. E, quando falam, falam pra valer, às vezes até demais. Pois bem. Este teste tem uma finalidade: situar sua verdadeira personalidade emocional.

Quem o preparou foi Jane Sherrod Singer, uma famosa psicóloga norte-americana.

Conhecendo-se emocionalmente, você poderá modificar-se para melhor. Assim esperamos.

Tome por base os quatro desenhos de escada (A, B, C, e D) e responda esta pergunta:

1 — Caso você estivesse que escolher um tipo de escada, que unisse o primeiro ao segundo pavimento de sua casa (ou apartamento), selecionaria A, B, C, ou D?

Agora responda a estas perguntas, na base do SIM ou NÃO.

# TESTE

MÁRIO DE MORAES

## VOCÊ OCULTA AS SUAS REAÇÕES?

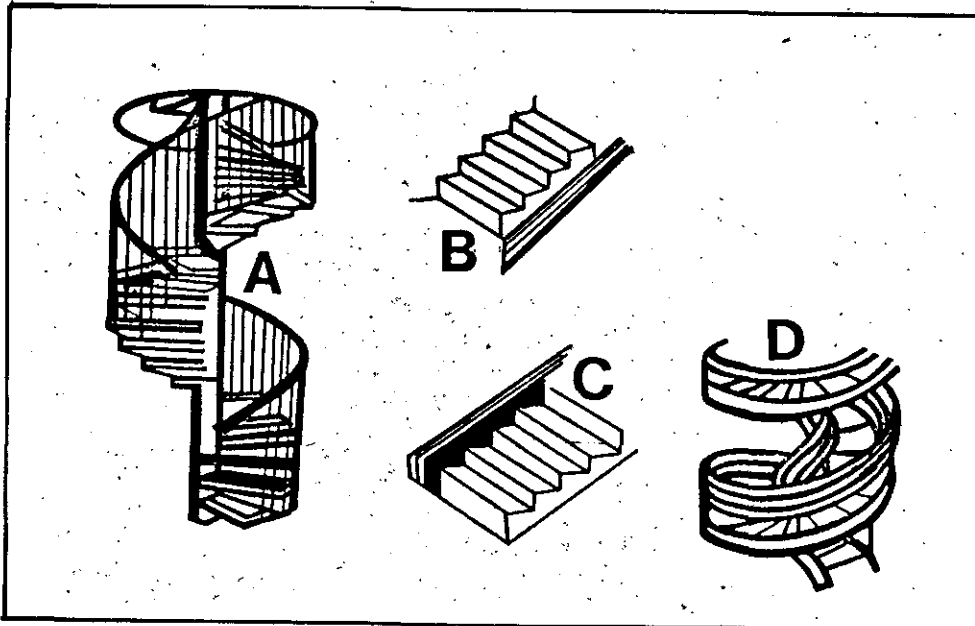

- 4) SIM — 4 pontos; NÃO — 0 ponto;
- 5) SIM — 4 pontos; NÃO — 0 ponto;
- 6) SIM — 3 pontos; NÃO — 0 ponto;
- 7) SIM — 4 pontos; NÃO — 0 ponto;
- 8) SIM — 4 pontos; NÃO — 0 ponto;
- 9) SIM — 2 pontos; NÃO — 0 ponto;
- 10) SIM — 0 ponto; NÃO — 3 pontos;
- 11) SIM — 4 pontos; NÃO — 0 ponto;
- 12) SIM — 2 pontos; NÃO — 0 ponto;
- 13) SIM — 3 pontos; NÃO — 0 ponto;
- 14) SIM — 2 pontos; NÃO — 0 ponto;

### CONCLUSÕES

**De 0 a 18 pontos** — Fuja desse isolamento! Você o escolheu com receio de que o conheçam melhor, e teme o risco de conhecer os demais. Esse mecanismo de defesa, que criou, faz com que os outros acreditem que você é uma pessoa excessivamente fria e indiferente.

**De 19 a 32 pontos** — Você possui um magnífico equilíbrio emocional. Embora às vezes suas reações sejam rudes, e pareça não ser afetado pelos fatos, em outras ocasiões atua de maneira emotiva, mas são, nos embates da vida. Não tem nenhum motivo para melhorar sua personalidade.

**De 33 a 45 pontos** — Você é exageradamente emotivo, e constantemente se sente ferido pelos fatos ou pelas pessoas. É bonito ser uma pessoa sensível, mas não é saudável sofrer por todas as coisas tristes que ocorrem no mundo ou a seu redor. É conveniente armar-se de uma "couraça". Antes de ser levado por suas emoções, analise a fundo cada fato ou pessoa, para saber se ele ou ela merece ou não o seu sofrimento.

AO SEU ALCANCE PELO REEMBOLSO POSTAL

### A MILAGROSA CRUZ DE CARAVACA



O tesouro dos infelizes e necessitados. Milagrosa por seus efeitos e pelas virtudes. DA SORTE E SAÚDE AOS QUE DELA NECESSITAM. A CRUZ DE CARAVACA é o repositório de tudo quanto, através dos séculos e séculos, os Santos e Santos e os crentes iluminados receberam dos céus, em comunicação espiritual para que com os Céus se comuniquem.

Você recebe a cruz e deve trazê-la sempre com você — Junto, vai o livro de orações, dividido em oito partes:

- 1ª — Orações destinadas a curar as moléstias que afligem o ser humano;
- 2ª — Orações destinadas a obter graças de Nosso Senhor Jesus Cristo e da Santíssima Trindade;
- 3ª — Orações destinadas a obter as graças e a proteção dos Santos e Santas;
- 4ª — Orações destinadas à salvação da alma;
- 5ª — Orações destinadas a combater o mau olhado;
- 6ª — Orações contra tempestades e espíritos malignos;
- 7ª — Orações sobre amores, questões econômicas, etc;
- 8ª — Orações contra tempestades, etc.

#### IMPORTANTE

A CRUZ DE CARAVACA tem 5 centímetros e é feita com metais preciosos indígenas. De madeira ou outros metais, constituem grossas falsificações.

PEÇA PELO REEMBOLSO POSTAL REMETENDO O CUPOM ABAIXO PARA

INTERPOST Intercâmbio Postal Brasileiro

CAIXA POSTAL 2424 — Agência Central — Rio de Janeiro — RJ

Peço enviar-me ..... CRUZ DE CARAVACA por apenas Cr\$ 4.800,00

NOME \_\_\_\_\_  
 \_\_\_\_\_  
 \_\_\_\_\_  
 RUA \_\_\_\_\_ Nº \_\_\_\_\_  
 BAIRRO \_\_\_\_\_ CIDADE \_\_\_\_\_  
 ESTADO \_\_\_\_\_ CEP \_\_\_\_\_

- 2 — Você gosta de escrever poemas, pois através deles expressa melhor seus sentimentos?
- 3 — Prefere ler novelas a temas históricos?
- 4 — Você chora ou fica com um "nó na garganta", quando vê um filme triste?
- 5 — Ao ler a notícia de uma terrível catástrofe (desastre de avião, terremoto, enchente etc.), à noite você consegue "pegar no sono"?
- 6 — Gosta de programas de televisão que apresentam crianças ou animais?
- 7 — Quando você vê sangue sente náuseas ou tem a impressão de que vai desmaiar?
- 8 — Prefere ser acusado de uma pequena infração, ao invés de apontar um amigo, que é o verdadeiro culpado?
- 9 — Guarda, como se fossem tesouros, cartas e fotos antigas?
- 10 — É favorável à pena de morte para os criminosos?
- 11 — Tem muita dificuldade em dizer "não" aos mendigos?
- 12 — Desfruta as férias e, especialmente, as festas religiosas?
- 13 — Gostaria, sinceramente, que seus amigos não lhe contassem seus problemas pessoais?
- 14 — Raramente você se esquece de cumprimentar os amigos na data de seus aniversários?

#### MARQUE OS PONTOS

Quanto à pergunta 1, a escada do tipo A vale 4 pontos; a do tipo B vale 0 ponto; a do tipo C vale 2 pontos e a do tipo D vale 4 pontos.

As escadas A e D selecionam as pessoas sensíveis. Elas vêm, nesses desenhos, o "impacto visual", a "graça" e o "sentido dramático". As pessoas que escolheram a escada B são seres pouco emotivos, que buscam as coisas práticas. Acreditam que esse tipo de escada é fácil de subir, de limpar etc. A escada C é típica dos que procuram o "funcional" e "seguro" na vida.

Vejamos, agora, a soma dos pontos das perguntas de 2 a 14, na base da escolha do SIM ou NÃO.

- 2) SIM — 4 pontos; NÃO — 0 ponto;
- 3) SIM — 2 pontos; NÃO — 0 ponto;

Agora você pode emagrecer com felicidade

## PERCA PESO

E GANHE ENERGIA AO MESMO TEMPO!

ABSOLUTAMENTE NATURAL! PARA HOMENS E MULHERES.

"AGORA SIM! O EMAGRECIMENTO VIROU DIVERSÃO!"

SUCESSO ABSOLUTO NOS EUA: GAP-50 A DIETA ALEGRE!



THE HAPPY PINK DIET

New You Can Have All High Time Even Though You're Dieting



Como Você Pode Ter High Time

Chegou ao Brasil a nova e espetacular fórmula de emagrecimento que milhões de americanos estão aclamando como a mais sensacional descoberta dos últimos tempos, em matéria de perda de peso. GAP-50, este incrível composto baseado no Guaraná, é a maneira mais segura e feliz de emagrecer e ganhar energia ao mesmo tempo.

UM CAMPEÃO DE VENDAS NO PAÍS QUE MAIS SE PREOCUPA COM EMAGRECIMENTO

Hoje, mais de 40% das pessoas que fazem dieta nos EUA usam GAP-50. E sabe por quê? Porque é o único composto emagrecedor que elimina o apetite e fortifica ao mesmo tempo. Isso quer dizer que você perde peso e aumenta sua energia mental e física. Você vai se sentir muito mais disposto, não só porque você fica mais leve, mas também porque fica realmente mais saudável!

UM SEGREDO MUITO ANTIGO: GAP-50 É FEITO COM O PURÍSSIMO GUARANÁ DO AMAZONAS

Estimulante, facilita o esforço mental e muscular, diminui a fadiga motora e psíquica, dando a sensação de conforto e bem-estar.

É chamado: "O ALIMENTO DA POUPANÇA".

As substâncias nele contidas agem por intermédio do sistema nervoso, diminuindo a sensação de fome, provocando a utilização das reservas que favorecem o trabalho muscular e produzem maior rapidez e clareza de pensamento, desaparecimento da fadiga e maior capacidade de esforço intelectual.

Nas selvas do Brasil e da Venezuela, os índios descobriram e vêm usando o Guaraná há muitos anos. Para eles, o extrato desta maravilhosa fruta traz maior agilidade e atenção mental (fundamental nas caçadas e combates), como também uma disposição física incomum. Mesmo quando se come menos. Ora, deduzir que se estava a um passo da mais formidável dieta que se pode conceber, não era problema deles. Mas é nosso agora. E deste segredo surgiu a maravilhosa solução GAP-50!

VEJA ALGUMAS EXTRAORDINÁRIAS QUALIDADES DO GAP-50 RECONHECIDAS PELA "FEDERAL DRUG ADMINISTRATION" DO GOVERNO AMERICANO:

— COMPLETAMENTE ORGÂNICO E NATURAL — SEM NENHUMA CONTRA-INDICAÇÃO — ABSOLUTAMENTE SEGURO — EFICIENTE MODERADOR DE APETITE — NENHUM EFEITO COLATERAL (NERVOSISMO, INSÔNIA, CANSAÇO, FRAQUEZA) —

Compre ainda hoje a sua caixa de GAP-50, e dê ao seu corpo e à sua mente tudo o que eles têm direito e merecem. Usufrua dos benefícios que esta maravilhosa fórmula lhe dará. Uma das mais belas e completas atrizes do nosso teatro e televisão aparenta 20 anos menos do que realmente tem.

O segredo? GAP-50

Preencha o cupom abaixo e envie para a EROCENTER, Caixa Postal — 2424 — Rio de Janeiro-RJ. Fazemos entrega domiciliar na cidade do Rio de Janeiro.

Preço pelo Reembolso Postal, Cr\$ 7.500,00 mais Cr\$ 1.700,00 de despesas de remessa ou Cr\$ 6.500,00 mais Cr\$ 1.200,00 de despesas postais se você nos mandar o pagamento junto com o pedido por cheque pagável no Rio de Janeiro Ordem de Pagamento Bancário, Vale Postal ou Valor Declarado.

Solicito enviarem... Caixas de GAP-50 — A DIETA ALEGRE

- Pelo Reembolso Postal, pagarei Cr\$ 7.500,00 mais Cr\$ 1.700,00 para despesas de remessa por caixa.
- Anexo o valor de Cr\$ 7.700,00 (Cr\$ 6.500,00 mais Cr\$ 1.200,00 de despesas postais) por caixa, que estou enviando por  cheque pagável no Rio de Janeiro  Vale Postal  Ordem de Pagamento Bancário  Valor Declarado.

Nome.....

Endereço.....

Cep.....Cidade.....Estado.....

Venda local Rua Buenos Aires, 227 — Sobrado — Tel.: 221-3738.



Uma cena dolorosa que a cada dia se torna rotineira no trânsito brasileiro

## Mais de 30 mil vítimas na guerra louca das ruas

PAULO ROBERTO PERES

**R**ecordista em índices negativos, o Brasil detém a liderança mundial em número de mortos e feridos em acidentes com veículos automotores. São, ao todo, cerca de 30 mil vítimas anualmente, nas cidades e estradas de todo o País. Para se ter uma idéia, Rio e São Paulo, os dois maiores centros populacionais do País, têm mais de três mil mortes anuais

provocadas por acidentes de trânsito, além dos milhares de problemas físicos e psíquicos que os acidentes deixam em inúmeros sobreviventes.

São Paulo tem um atropelamento a cada 23 minutos. No Rio, morre uma pessoa a cada duas horas em acidente de trânsito. O maior índice de acidentes fatais no trânsito, nos grandes centros do País, ocorre en-

tre a noite de sexta-feira e sábado, e a principal causa é a embriaguez, seguida dos avanços de sinais, ultrapassagens irregulares e o cavalo-de-pau.

O diretor do Detran do Rio de Janeiro, Marcelo Reis, garante que as causas do problema são iguais em todo o Brasil: "Ineficácia na aplicação das leis, imprudência e imperícia dos motoristas, falta de preparo dos pedestres e, em primeiro lugar, a embriaguez, são os principais causadores das mortes no trânsito".

Marcelo Reis explica que os infratores de trânsito se dividem em dois tipos: "o despreparado e o exibicionista, e tanto um quanto o outro, mesmo

sabendo que está cometendo uma infração, jamais reconhece o erro. Para a maioria das pessoas, basta comprar um carro, tirar uma carteira e ir à luta; Código Nacional de Trânsito é coisa que pouca gente conhece".

Segundo o diretor do Detran carioca, uma das soluções seria a criação de Varas Cíveis e Criminais de Trânsito onde os processos se resolveriam rapidamente, pois a morosidade da Justiça, na tramitação de processos sobre acidentes de trânsito, é um dos fatores que contribuem para o desrespeito à lei.

O Primeiro Programa de Prevenção de Acidentes de Trâ-

sito, visando a educar motoristas e pedestres, será lançado pela Secretaria Estadual de Transportes do Rio, como primeira solução para amenizar o problema. Um bom exemplo, que deveria ser seguido pelos demais Estados e pelo DNER (com mais frequência).

Também nas estradas, o Brasil mantém a liderança mundial com quase cinco mil pessoas mortas, anualmente, em acidentes de trânsito. Para o DNER, as grandes causas são as ultrapassagens perigosas, o excesso de velocidade e a não obediência à sinalização. Além disso, a conservação inadequada das estradas, em muitos casos, serve também como justificativa.

## UM TESOURO DE CONHECIMENTOS EM SUA CASA

5 Obras da Biblioteca Rosacruz — AMORC, agora ao seu alcance, que representam mais do que simples leitura, pois trazem inestimável auxílio e compreensão dos grandes princípios místicos e à reflexão pessoal sobre temas fundamentais de Humanidade.

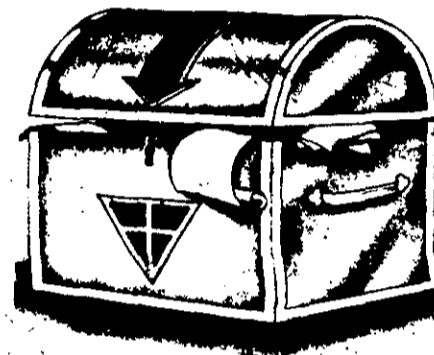

**ZOAR** — O Livro do Esplendor Selecionado por SCHOLEM

Obras fundamentais do Misticismo Judaico, considerada a mais profunda concepção da CABALA.

Obras do Século XIII, escrito principalmente em aramaico. Sua influência no Misticismo Judaico torna-o o texto clássico de CABALA. Embora o misticismo esotérico fosse praticado pelos judeus já no século I A.D., o Zoar deu nova vida e novo ímpeto às especulações místicas do século XIV em diante. Muitos Cabalistas, aliás, investiram o Zoar de um caráter sagrado que só é normalmente atribuído à Torá e ao Talmude.

Como o mistério da criação é um tema que aparece repetidamente no Zoar, ele contém longas discursões das dez emanções divinas (Sefirot) que supostamente explicam a criação e a persistência do universo. Outros temas destacados são o problema do mal e o significado cósmico da proa e das boas ações.

**FILHO DO SOL** de Savitri Devi

(Akhnaton, o Farão Iluminado)

Akhnaton foi iniciado em 9 de abril de 1385 a.C., tendo Hermes Trimegisto como testemunha. Elaborou um inspirador e maravilhoso sistema de símbolos, usado até o presente, para exprimir cada fase da ciência, arte e filosofia.

É uma obra preciosa para os místicos e estudiosos da Tradição. Ela contém a história de Akhnaton que com o brilho de sua luz iluminou os muitos caminhos posteriores do aperfeiçoamento moral e espiritual do mundo.

Akhnaton foi a primeira pessoa a declarar que havia um "Deus Único", e a revelar poderes latentes em todos os homens.

**ENVENENAMENTO MENTAL** de H. Spencer Lewis Ph.D.

(Pensamentos que escravizam a Mente)

Milhões de pessoas são envenenadas mentalmente pelos seus pensamentos dos outros, tornando-as e perdendo a autoconfiança e a Paz Mental. O Sr. Spencer Lewis revela, neste livro, desassombadamente, esse problema psicológico.



Este é o primeiro registro histórico da iluminação pessoal, do verdadeiro discernimento humano quanto às suas divinas relações. Muitos ensinamentos religiosos e místicos da atualidade podem remontar a origem de uma ou mais de suas doutrinas a Akhnaton. Seu movimento não foi apenas mais uma religião, e sim, um modo de vida. Este excelente livro, Filho do Sol, faz com que os ensinamentos de Akhnaton se tornem novamente vívidos. Ele revela como este Farão místico enxergou através do véu do tempo.



**MÍSTICO EM ORAÇÃO** de Mary Chihar

**E O VERBO PROPAGOU-SE** de Laura de Witt James

(Duas Obras num só Volume)

Místicos Hindus, Peres, Hebreus e Cristãos, contribuíram com suas inspiradas preces para a elaboração deste livro.

Seja qual for sua crença religiosa, as preces deste livro não significam simples palavras, mas, princípios íntelos e divinos e um meio direto de sua comunhão com Deus.

Existe uma linguagem invisível, na palavra falada, que nos harmoniza com os outros. É a entonação do que dizemos que impressiona aqueles a quem falamos e não a significação da palavra.

E mais: existe uma glândula que está sintonizada com as vibrações da fala e que estimula ou reprime nossas emoções. Neste livro se explicam todos esses e outros segredos, levando o leitor a transformar sentimentos de depressão e melancolia em confiança e entusiasmo, pela correta escolha das palavras e modo de expressar.



Leia-o e mantenha-se em guarda.

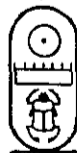

**ENCONTROS COM O INSÓLITO** de Raymond Bernard

Raymond Bernard, Legado Supremo de AMORC para a Europa, expõe nesta obra fatos realmente extraordinários.

O leitor se sentirá transportado a Londres, Amsterdã, Viena, Istambul, Lisboa, convivendo com lugares e personagens

insólitos e situações emocionantes, que estão para além do simples cotidiano da vida.

O autor relata com sua experiência de místico, mas um verdadeiro canal para elevar o leitor a um nível mais alto de consciência e de percepção.

Raymond Bernard leva-nos ainda a participar de seu encontro com a Ordem dos Druidas, organização secreta que re-

monte ao Século X, similar em sua estrutura com a Ordem Rosacruz, e com o seu líder Príncipe K. Jomblatt, com a mesma maestria que o levou a narrar "O Corcunda de Amsterdan", transportando-nos para uma inédita aventura nos "Planos Paralelos do Universo".

Todos estes encontros tornam este livro uma obra excepcional no seu gênero.

## VOLTE A ALEGRIA COM SEU DESEJO SEXUAL

Fim da Impotência e da frigidez



Tomando o poderoso "Afrodisíaco", que é o verdadeiro "ADITIVO DO SEXO", você voltará a se realizar sexualmente.

Este "Afrodisíaco" revitaliza a sua potência, acaba com a frigidez, com a debilidade sexual e com a ausência de desejo.

Testado e aprovado no mundo inteiro. Recomendado pelas maiores autoridades médicas, pois não tem efeitos colaterais nem contra-indicações.

Agora chegou a sua vez! Acabaram-se os seus dias de depressão e preocupação com sua performance sexual. Para homens e mulheres com qualquer idade ou problema. Sua composição, cuja fórmula tem origem estrangeira, é à base de ervas e seiva de vegetais de todo o mundo, estimula ainda mais o seu apetite sexual atuando diretamente nos principais inibidores de sua atuação na cama.

Resultado Garantido: Devolveremos a importância paga, se após o tratamento você não obtiver os resultados esperados.

Fazemos entrega domiciliar em alguns bairros, ou através Correio mediante preenchimento e envio do cupom abaixo para EROCENTER LTDA.

Calxa Postal, 2424 — Rio de Janeiro — RJ  
Preço de cada vidro pelo Reembolso Postal ou Entrega Domiciliar.

Cr\$ 9.150,00 mais despesa de remessa de Cr\$ 1.950,00.  
Pagamento antecipado anexado ao pedido (ou em nosso balcão): Cr\$ 7.900,00 mais Cr\$ 1.200,00 de despesas postais.

Cheque pagável no Rio de Janeiro, Ordem de Pagamento, Vale Postal ou Valor Declarado.

A REMESSA É FEITA EM EMBALAGEM, DISCRETA, SEM INDICAÇÃO DE CONTEÚDO.

Solicito enviar-me — Vidros de Afrodisíaco.  
 Pelo Reembolso Postal Cr\$ 9.150,00 mais Cr\$ 1.950,00 de despesa de remessa.  
 Pagamento antecipado Cr\$ 7.900,00 mais Cr\$ 1.200,00 despesas postais  Cheque  Vale Postal.  
 Ordem de Pagamento  Valor Declarado.

Nome: .....  
Cep: ..... Cidade: ..... Est: .....

VENDA LOCAL: Rua Buenos Aires, 227 — Sobrado — Tel: 221-3738.

### A EDITORA RENES LTDA.

Caixa Postal, 2424 — CEP 20000 — Rio de Janeiro — RJ

PREÇOS VÁLIDOS ATÉ 31/03/84

Queiram enviar-me pelo Reembolso Postal os livros assinalados:

- MÍSTICO EM ORAÇÃO e E O VERBO PROPAGOU-SE — 112 págs. Cr\$ 2.800,00
- FILHO DO SOL — 308 págs. Cr\$ 5.700,00
- ENVENENAMENTO MENTAL — 128 págs. Cr\$ 2.600,00
- ZOAR — 112 págs. Cr\$ 2.800,00
- ENCONTROS COM O INSÓLITO — 248 págs. Cr\$ 4.800,00

NOME.....  
ENDEREÇO.....  
CIDADE.....ESTADO.....  
CEP.....ASSINATURA.....

# MUTIRAÇÃO

## Levaram o nosso Lahud

De repente uma semana de cão. Dois dias antes sou assaltado, de forma violenta, os caras quase me esganando, por uns míseros cruzeiros, relógio, óculos, essas coisas que a gente carrega. E aí chega a notícia brutal, incômoda, carregada de angústia: morreu José Lahud, um velho companheiro de lutas, um repórter dos bons, um caráter dos melhores. E logo eu, que não agüento velórios e enterros, sou obrigado a ficar aqui questionando a mim mesmo, nessa coisa ridícula de "o que é que vão pensar". Não fui ao

enterro, nem ao velório. Não pude. Não dava pra encarar um Lahud calado, ele que demonstrava admiração — que bondade! — por um talento que acreditava eu ter, mas não se furtava de recriminar minhas doidezas, cometidas de quando em vez. E como encarar o sofrimento de Leila, a grande companheira desse homenzarrão correto e fraterno. Logo ele, com um coração tão grande, morrer exatamente de enfarte. Essa vida tem sido injusta precisamente com os seus melhores. Lahud era um deles.

ALBERTO NUNES

## Ordenança

De tempos para cá, o sr. Abi-Ackel, como ministro, vem encolhendo, encolhendo, por falta do que dizer ou pela ausência de auditório (ou pelas duas coisas), que acabou-se transformando no que é hoje: simples ordenança do General Medeiros.

Pior do que isso só boneco de ventríloquo.

E por falar no sr. Medeiros — como ele vem tentando agarrar-se ao poder, desesperadamente, com todas as unhas. Verdadeira craca.

JOEL SILVEIRA



Abi-Ackel

## Fracasso

"Indiscutivelmente, a América Latina fracassou". A conclusão é do sr. Roberto Campos.

Ninguém duvida disso. E no que diz respeito ao Brasil, para esse fracasso muito contribuíram os insistentes esforços do referido sr. Campos, sempre ajudados pelo seu brilhante unidirecional e comprometidíssimo talento.

O fracasso de uns é o sucesso de outros. E o sr. Campos é uma prova disso. Todo mundo sabe que é sobre nossos fracassos que repousa o melhor da sua glória.

JOEL SILVEIRA



## Os colégios e as leis

Leis, em qualquer país civilizado, são feitas para serem cumpridas. E o são.

Menos no Brasil, se é que somos um país civilizado. Não faz um mês, o Conselho Estadual de Cultura decidiu, entre outras medidas, proibir que os colégios particulares cobrassem mais de 6 por cento de multa nas prestações pagas com atraso.

Essa decisão, contestada pelos proprietários dos colégios mas sedimentada pela Justiça, não vem sendo cumprida e o que é pior: muitos colégios, não satisfeitos com os 10 por cento de multa que estão aplicando, amedrontam os pais com a perspectiva de dobrarem a multa se o atraso for por mais de 30 dias.

Como muitos pais têm medo de reclamar na Justiça, por temerem represálias contra os filhos, a Secretaria de Educação bem que poderia proceder a uma fiscalização rigorosa na contabilidade desses estabelecimentos, para comprovar a fraude.

Em tempo: os carnês expedidos por alguns colégios trazem impressa uma cláusula que obriga os pais a pagarem a multa de 10 por cento. Quem sabe não ser esse o caminho das pedras, por onde a Secretaria de Educação chegaria para punir os responsáveis?

Se for, os pais de alunos agradecem.

ALTENIR RODRIGUES

## Fim do mundo

Apavoradas e chorando muito, crianças de uma escolhinha da cidade de Itabi, a 125 quilômetros de Aracaju, invadiram, em abril, a igreja local aos gritos de que o mundo estava-se acabando. Soluçando continuamente, uma delas conseguiu explicar ao padre o motivo da aflição. Puxou o vigário pela batina e mostrou o céu.

— Olhe lá, seu padre. Está caindo água do céu. É o fim do mundo!

A escolhinha de Itabi abriga crianças na faixa etária de quatro a seis anos de idade. Elas nunca viram chuva. Nasceram e continuavam sendo castigadas pelos rigores da seca que estava assolando a região há seis anos.

ODIL TELLES

## Coloque os PODERES DO OCULTISMO a seu serviço.

Desvendar os mistérios do futuro. Conquistar um grande amor. Fechar um negócio lucrativo. Executar uma vingança terrível. Tudo é possível para quem aprende a dominar os poderosos segredos usados pelos maiores sábios e magos de todos os séculos, desde as Pirâmides até os nossos dias. Estes segredos estão espalhados por alguns livros muito especiais, agora selecionados para Você. Comece hoje mesmo o aprendizado que levará Você ao domínio de forças jamais imaginadas.



030 - DICCIONÁRIO DOS SONHOS - Cr\$ 2.950,00 - Explicações simples e compreensíveis por todos tornam este pequeno dicionário em valiosa fonte de estudos para pesquisadores sérios.



031 - COMO ADIVINHAR O FUTURO (Ilustrado) - Cr\$ 1.630,00 - Aprenda a jogar búzios, a obter respostas das moedas, conheça os segredos dos ciganos, do Tarô, etc.



028 - CRUZ DE CARAVACA - 2.500,00 - O livro da Milagrosa e Sagrada Cruz de Caravaca, contendo as Sete Orações-Chave da Felicidade e da Fortuna (Acompanha Cruz de Metal).

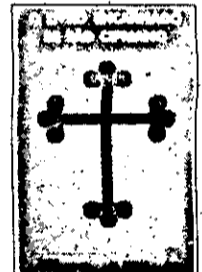

029 - O LIVRO EN-CARNADO DE SÃO CIPRIANO (Ilustrado) - Cr\$ 1.780,00 - O antigo, secreto e poderoso livro gigante de São Cipriano, o único verdadeiro.



032 - O LIVRO DOS AMULETOS E DOS TALISMÃS (Ilustrado) - Cr\$ 1.620,00 - Contra o olho grande, a inveja, a feitiçaria, não há senão uma força: o amuleto. Aprenda tudo sobre este tema fascinante!



033 - O BREVIÁRIO DE NOSTRADAMUS (Ilustrado) - Cr\$ 2.100,00 - Extraordinárias revelações dos Segredos Ocultos de Magia Negra e da Magia Divina, Devocionário, Segredos Místicos e Sociedades Secretas.

### Outras obras importantíssimas sobre ocultismo:

- 034 - O FUTURO EM SUAS MÃOS (Ilustrado) - Cr\$ 3.200,00
- 035 - RITUAIS SECRETOS DA MAGIA (Ilustrado) - Cr\$ 1.950,00
- 036 - VIDA DEPOIS DA VIDA - Cr\$ 1.980,00
- 037 - TARÔ - O BARALHO MÁGICO - Cr\$ 2.500,00
- 038 - ANTIGO LIVRO DE S. MARCOS E S. MANSO (Ilustrado) - Cr\$ 1.550,00
- 039 - QUIROLOGIA - O DESTINO REVELADO PELAS MÃOS (Ilustrado) - Cr\$ 1.860,00

VOCÊ SABE QUANDO A SORTE SE VIRA PARA VOCÊ? Pode ser hoje. Por isso preencha AGORA o seu cupom e mande-o para STUDIOLIVROS - C.P. 2424 - CEP 20030 - RIO (RJ)

### À STUDIOLIVROS EDITORA

C. Postal, 2424 - CEP 20030 Rio (RJ)

SIM. Remetam-me, com urgência, as obras que eu assinalei:

Nome: \_\_\_\_\_  
 End.: \_\_\_\_\_  
 CEP: \_\_\_\_\_ Cidade: \_\_\_\_\_ Est.: \_\_\_\_\_  
 Nasc.: / / Ass.: \_\_\_\_\_

028	029	030
031	032	033
034	035	036
037	038	039

# A VIDA COM SAÚDE É OUTRA COISA!

Cuide da sua saúde: ela é o bem mais precioso que você possui e condição fundamental para desfrutar a vida com alegria e felicidade. A maioria das doenças pode ser evitada e vencida por você mesmo, como mostram estes livros escritos por renomados médicos, em linguagem clara e simples, que você entenderá sem qualquer esforço. Recebê-los é fácil: remeta-nos o cupom ou peça pelo telefone.

## ASMA



**ASMA** - Este livro é o primeiro conselheiro médico especializado para o asmático e sua família. Explica as causas da asma e todos os métodos que realmente ajudam a superar esta doença e a evitar complicações posteriores. Cr\$ 4.000,00

## INSÔNIA



**DISTÚRBIOS DO SONO** - Você tem problema de insônia? Costuma dormir mal e acordar cansado? De adeus a estes problemas. Veja em **DISTÚRBIOS DO SONO** como eliminar a insônia e começar a dormir como um anjo. Cr\$ 4.000,00

## DIABETES

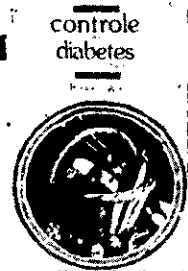

**CONTROLE SEU DIABETES** - Comede bem. Por estranho que pareça, você pode comer bem e controlar seu diabetes. Este livro traz receitas de pratos deliciosos que você pode comer à vontade sem nenhum problema. Formidável! Cr\$ 4.000,00

## VARIZES



**VARIZES** - Nada mais feio numa mulher do que varizes. No entanto, trata-se de um problema tão fácil de controlar e evitar. Veja neste livro as maneiras de você evitar ou eliminar varizes e exibir lindas pernas. Cr\$ 4.000,00

## ALIMENTAÇÃO



**SAÚDE TOTAL ATRAVÉS DO LIMÃO E DA LARANJA** - Este livro objetivo e claro mostra como duas frutas que temos facilmente ao nosso alcance podem nos proporcionar saúde total, devido ao seu grande poder nutritivo e terapêutico. Cr\$ 3.000,00

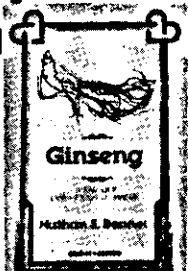

**GINSENG** - A raiz que cura todos os males. Conhecida há milênios pelos chineses esta raiz possui poderes curativos miraculosos. É conhecida também como "Raiz humana" ou "Fonte da juventude" por evitar a velhice precoce. Cr\$ 3.000,00



**APRENDA A CONGELAR** - Um guia prático que ensina passo a passo, tudo que se precisa saber para congelar alimentos em casa. Destre os processos de conservação de alimentos, o congelamento é o mais natural de todos. Cr\$ 4.000,00



**CONTRÓL** - Esta maravilhosa planta, rica em proteína, vitaminas, sais minerais e potássio, cura bronquites, catapora, colite, diabetes, males do fígado, micoses, hemorroidas, entre outros males. Cr\$ 3.000,00

## PREPARO FÍSICO



**ALONGUE-SE** - Um eficiente programa de preparo físico diário para todos aqueles que trabalham com o corpo. Educadores físicos, artistas e esportistas. Para ser utilizado também por executivos, no trabalho, no carro, na rua e em muitas outras situações. Cr\$ 15.000,00

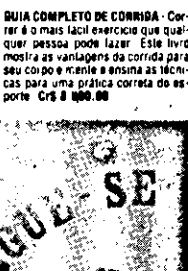

**GUIA COMPLETO DE CORRIDA** - Correr é o mais fácil exercício que qualquer pessoa pode fazer. Este livro mostra as vantagens da corrida para seu corpo e mente e ensina as técnicas para uma prática correta do esporte. Cr\$ 3.000,00

**BRINDE ESPECIAL**

Em todos os pedidos acima de Cr\$ 10.000,00 você receberá a **TABELA DE CONTROLE DE CALORIAS** com indicações para emagrecer até 1/2 quilo a cada 3 dias sem ginástica, dietas comêdas ou que você gaste. O preço da tabela para venda individual é de Cr\$ 1.500,00

Sua saúde agora só depende de você. Faça sua escolha, preencha e remeta hoje mesmo o cupom ao lado para:



**Distribuidora RAGAZZI**  
Caixa Postal 2424  
Rio de Janeiro-RJ

## COLUNA



**VIVA BEM COM A COLUNA QUE VOCÊ TEM** - Livre-se de dores nas costas e outros males de coluna. Um livro que é um bálsamo para quem sofre qualquer problema de coluna. Cr\$ 4.000,00

## DORES

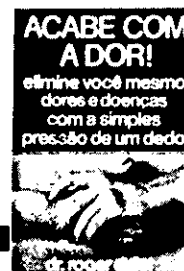

**ACABE COM A DOR!** - elimine você mesmo dores e doenças com a simples pressão de um dedo. Cr\$ 4.000,00

## OLHOS



**RECUPERE E CONSERVE SEUS OLHOS** - Este livro ensina num método altamente eficaz para você vencer a miopia, o estrabismo, astigmatismo, vista cansada e catarata, sem uso de remédios. Cr\$ 4.000,00

## SEXO

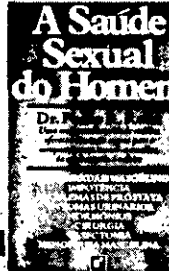

**A SAÚDE SEXUAL DO HOMEM** - Destrua de uma excelente saúde sexual e goze os prazeres do sexo consultando este livro. Os problemas sexuais surgem no homem em todas as idades, mas podem ser debelados, também em qualquer idade. Cr\$ 4.200,00

## BARRIGA



**COMO ELIMINAR A BARRIGA** - Nada enfia mais o homem e a mulher do que uma barriga fiavel e anti-estética. Este manual ensina você a eliminar a barriga em curto prazo e ganhar um novo perfil mesmo que você consuma muito líquido. Cr\$ 1.200,00

## CALVICIE



**CALVICIE** - Você está perdendo cabelos? Sua calvície já está em fase avançada? Em **DOENÇAS - CAUSAS E TRATAMENTOS** o médico sul-coreano YUK SUK YUN dedica um capítulo às causas e soluções do problema da calvície. Veja Cr\$ 6.000,00

## CORAÇÃO



**HIPERTENSÃO ARTERIAL** - A hipertensão arterial mata mais do que o câncer e a tuberculose juntos. Saiba como reconhecer e se proteger desta perigosa "doença da civilização" e como evitar suas fatais consequências. Cr\$ 5.000,00

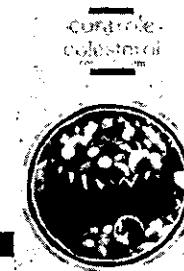

**CONTROLE SEU COLESTEROL** - Comede bem. Este livro indica como você pode comer bem, controlando o seu colesterol. Você tem aqui uma série de receitas e indicações de pratos deliciosos que não elevam sua taxa de colesterol. Cr\$ 3.000,00



**INFARTO DO MIOCÁRDIO** - Nosso coração necessita de sangue, que é levado pelas coronárias. Se estas ficam obstruídas, o sangue não passará ocorrendo o infarto. Este livro ensina como detectar, superar e evitar o infarto. Cr\$ 4.000,00

Desejo receber os livros indicados, na forma de pagamento assinalada (marque um 'x')

A VISTA - Estou enviando cheque ou vale postal pagável no Rio.

Pelo REEMBOLSO POSTAL - Pagarei ao, retirar no Correio, acrescido das despesas postais.

NOME .....

ENDEREÇO .....

BARRIO .....

CIDADE .....

ESTADO .....

CEP .....

COLUNA - Viva bem com a coluna que você tem

DORES - Acabe com a dor

OLHOS - Recupere e conserve seus olhos

**ALIMENTAÇÃO**

Saúde Total através do limão e da laranja

Ginseng

Contról

Aprenda a congelar

ASMA - Asma

INSÔNIA - Distúrbios do sono

SEXO - A saúde sexual do homem

BARRIGA - Como eliminar a barriga

CALVICIE - Doenças - Causas e tratamentos

DIABETES - Controle seu diabetes

VARIZES - Varizes

**CORAÇÃO**

Hipertensão Arterial

Controle seu Colesterol

Infarto do Miocárdio

**PREPARO FÍSICO**

Guia completo de corrida

Alongue-se

TELEVISÃO

Maria Helena Dutra

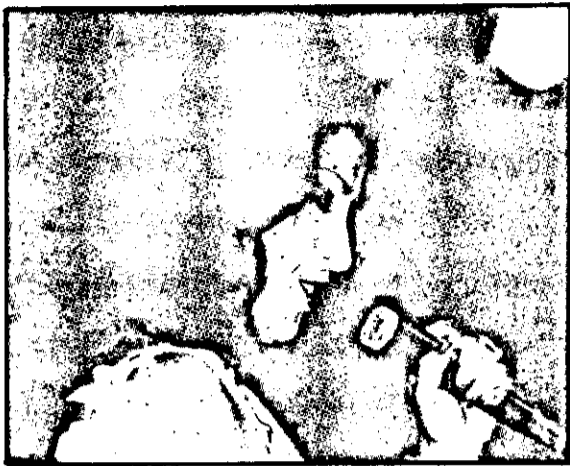

Clara Nunes

VISTO

Até um dia

Saudade. Foi muito bonito, comovente mesmo, o "Clara Nunes Especial" que a "Rede Globo" exibiu quando do primeiro aniversário da morte da cantora. A única e possível restrição a fazer é que o programa preferiu o caminho do musical convencional alternando testemunhos de amigos com números por ela gravados sem tentar na homenagem, em nenhum momento, uma abordagem jornalística, musical ou social, que melhor mostrasse o perfil da cantora e de seu povo.

Mas se isto faltou, sejamos justos, sobrou competência no que foi realizado dentro das intenções do programa. Só que estas edições que pretendem homenagear ausentes, como até mesmo nos musicais comuns, sempre falta povo. No caso específico de Clara Nunes este pormenor, ou maior, é por demais relevante. Quem pode esquecer as imagens, da própria Globo, mostrando a despedida do povo à sua cantora? De Madureira a Botafogo, da Portela ao cemitério, o cortejo era saudado com respeito, acenos, cantos e lágrimas. Todos se davam conta, até de uma forma intuitiva, que estava indo embora quem optara pelo real e verdadeiro do povo brasi-

leiro, deixando de lado as ilusões à-toa de sua classe média.

Muitos dizem que esta reviravolta foi questão de marketing. Caso tenha sido mesmo, e tenho minhas dúvidas pois é muito difícil não perceber quem vive a mentira, foi total acerto. A apagada cantora de boleros se transformou no final dos anos 60 em sambista perfeita na voz, repertório e sentimento. Quebrou recordes de vendas de discos trabalhando como uma louca e nunca se recusando a visitar as rádios mais humildes ou os circos mais longínquos. Cresceu como artista, basta lembrar o último espetáculo que realizou sob direção de Bibi Ferreira, e como mulher. Com claras, sem trocadilhos, lúcidas e conseqüentes idéias políticas. Caso viva, estaria evidentemente gritando diretas já.

Este seu lado maior, foi também a primeira a confessar sua religião e se vestir de acordo com ela mesmo, não sendo o candomblé totalmente aceito pela elite conservadora, não foi mostrado na homenagem global. Uma pena, embora o programa tenha sido bom. Mas faltou dizer também que ela não fez só falta na avenida mas está fazendo, e muita, na batalha diária de resistência da cultura, do povo e do coração brasileiro. Até um dia.

PRESENTE



Os Trapalhões

- Fraquinho. A volta de "Os Trapalhões", "Rede Globo", até agora ainda não rendeu as gargalhadas esperadas. Separados estavam trágicos, juntos apenas irrelevantes. Não acredito ser problema de direção ou de forma humorística do quarteto, mas uma deficiência e falta de inspiração visíveis dos redatores do programa. Enquanto Jô Soares ficou com a política e Chico Anyisio com a sátira social, para "Os Trapalhões" nada sobrou. Apenas repetem pela enésima vez as mesmas piadas e temas. Com muita urgência, Carlos Alberto Nóbrega, Emanoel Rodrigues, Expedito Faggioni, Arnaud Rodrigues, Humberto Ribeiro, Mário Alimari, Nelson Batinga, Bráulio Tavares e Renato Aragão, os redatores desta produção, precisam redescobrir uma linha para o humor do quarteto para que saiam deste perigoso terreno amorfo que agora estão sem mais sequer tazer sorrir.
- Bom. Foi bastante pertinente e revelou grande agilidade o trabalho que a "Rede Bandeirantes" exibiu logo depois do pronunciamento do Presidente Figueiredo na televisão, mandando as eleições diretas para remoto futuro. As entrevistas e análises nele apresentados esgotaram o assunto. Mais uma vez, deve ser a milésima, repito, que o destino desta estação sempre foi o jornalismo que sabe fazer. Mas jamais a direção investiu no ramo e deixou

- seus profissionais cresceram. Que bobagem este desperdício.
- Está bom. Foi ótima a idéia da "Globo" fazer agora edição de noticiário local nas noites de domingo, logo depois dos "Gols do Fantástico". Sempre fez falta um jornal neste horário, realmente com os acontecimentos do dia, porque o que passa, normalmente, até mesmo no "Fantástico", é assunto gravado anteriormente e muitas vezes já defasado.
- Não dá para entender. "O Show dos Shows", Rede Globo" está dividindo suas entrevistas durante toda a semana. Um pobre ser humano, geralmente artista da casa, começa a falar na segunda e só termina sexta. Evidentemente, para cada dia apenas alguns, e pouquíssimos, segundos. Fico pensando se existe gente curiosa, paciente e atenta para seguir, sem esquecer ou distrair e arrumar outra coisa para fazer, esta dose semanal de perguntas e respostas. Nem que fosse o Fernando Henrique Cardoso daria para acompanhar este enterro do jornalismo.
- Está para nascer trilha sonora pior do que a de "Amor com Amor se Paga", atual novela das seis da "Rede Globo". Depois de ter até Chico Buarque e Tom Jobim, a estação agora optou por "Nova Embalagem", grupo "Chicletes", "Dudu França", grupo "Magazine" e "Dedé". Cruzes.

FUTURO



Anselmo Vasconcelos

- Esperanças. Ed Mort, o detetive particular criado pelo gênio Luís Fernando Veríssimo, vai para a televisão, dentro do programa "Humor Livre", da "Globo", e interpretado pelo bom ator Anselmo Vasconcelos. Esperamos em breve também a encarnação, por quem quer que seja, da Velhinha de Taubaté, a última a acreditar no governo, e seu fiel animal de estimação Carlosátala.
- Que seja melhor. O primeiro especial infantil da "Globo" este ano, o tal do "Plunct II" ou "Filhos Enrolados de Pais Separados", foi de fazer chorar de raiva ou mudar de canal, pela impaciência. Canções bobas, visão paternal dos problemas infantis e elenco insuportável juntando canastrões a crianças amestradas. Agora estão gravando o segundo e todos torcemos para não continuar o desastre e esta galinha de ovos de ouro — devido à audiência e venda

de discos — não seja morta a pedradas pelo público. Agora o segundo, informam, será a história de três crianças, Aretha, Donizetti e Paulo Vignolo, que adormecem e sonham que estão viajando por dentro do corpo humano. Já vi isso em filme. Vai-se chamar, evidente, "Aventuras no Corpo Humano" e foi escrito por Augusto César Vannucci, Sílvio César — que sai anônimo na bateria e compôs belo samba sobre a "Mangueira" — e Daltony Nóbrega. Também são eles os responsáveis pelas músicas do programa. Tomara que boas e não apenas econômicas para a estação. No elenco, Zé Vasconcelos, Sônia Mamede, graças a Deus em franca recuperação, Vanusa, As Frenéticas — agora me parece são apenas três —, Ney Matogrosso — com canções bobas e novas na praça —, Priscila Camargo — mais uma atriz que vira cantora —, Fábio, Rosana, Sílvio César, Castrinho, o con-

junto "Lápis de Cor" — esperamos que não apague logo — e o Balé da "Rede Globo". A direção geral é de Augusto César Vannucci, direção de Ewaldo Ruy e produção de Marny Elwis.

- Que bom seja. Na novela das seis, ela, como todo o elenco, está muito exagerada. Mesmo assim ninguém pode negar o talento de Berta Loran, uma das poucas mulheres realmente engraçadas do Brasil, que a partir do dia 18 de abril estará no palco do Teatro da Praia, Rio de Janeiro, com a peça de curioso título: "Brejnev Janta Seu Alfiate". Escrita por João Bettencourt — quando certa é engraçado — e dirigida por José Renato. Berta é a única mulher do elenco. Os outros são Cláudio Corrêa e Castro, Luís Carlos Arutin, até agora um dos melhores da novela "Champagne", Artur Costa Filho e Felipe Wagner.

**E NUNCA MAIS O CANTO DESTE SABIA**



Dia 2 deste abril fez um ano sem Clara Nunes. A presença da maior sambista deste Brasil se faz no Clube do Samba e no samba que seus amigos sempre compõem. Não estava pra ver que bonita a sua Portela, que não esqueceu de falar dela.



## Um pranto feito pra chorar cantando

FERNANDO LOBO

**É** um papão enorme esse violão que é o tempo, e se o amor que resta no peito da gente não se ficar forte demais, lá vem o esquecimento como lei, e quem foi de ontem pode ser assunto rápido de uma conversa de bar. *Agora mesmo a folhinha voou* a página do 2 de abril e esse abril é semeado de ausências — Villa Lobos, Ataulfo Alves.

Naquele 2, o vento do tempo levou para a distância a nossa Clara Nunes, a voz mais bonita que o samba teve e mais que a voz, a pessoa mais cristalina com quem já convivemos. Sim, porque não basta ser bonita em termos de arte se não houver aquele toque de santidade que completa a beleza. E Clara era inteira em forma de comportamento. Aquele sorriso era puro e aquele caminhar sem ganância de atropelar ninguém.

Agora mesmo lutam pelo seu lugar, como se Clara ocupasse um lugar no mundo tão grande de sua arte. Difícil ser como ela. Mais difícil ser ela, pois não vale imitar seus gestos, seu modo de cantar, seu caminhar e seu falar, se não vier

nos lábios aquele mel de pureza e beleza que ela trazia e era dela somente.

*Esse mundo cão dos discos, dos programas de televisão, do dinheiro e das disputas não estava incluído no modo de vida de Clara, que foi suave e bela, meiga e lenta no querer, sem pressa para apanhar estrelas que suavemente pousavam nas suas mãos.*

Depois, aquele vôo. Há um ano, aquele vôo. Foi uma espera longa seu encontro com a morte. E cada minuto e cada instante eram pequenos encontros e certezas com os que de fato choravam a sua ausência.

O Brasil está ficando carente de cantores de samba, está sem quem diga a sua música, a mais linda do mundo. Sem Clara, quer dizer, sem samba, pois as vezes se voltam para a máquina e se tornam parafusos, peças de sua engrenagem e não se acanham em cantar o ritmo importado para ganhar dinheiro, de se fazer estranha no dançar, para ganhar dinheiro, nem repetir um punhado de bobagens, e gestos, para ganhar dinheiro. E é esse dinheiro que

machuca a cuca dos que vivem esse tempo, um dinheiro que é fonte para as ambições imediatas, para um conforto em piscinas em forma de coração, mas que não tem o poder de segurar o tempo ou fazer barreira contra a morte.

Dia 2 de abril foi dia de Clara Nunes, cujo ofício foi cantar. Seu nome está sempre lembrado nos encontros do "Clube do Samba", nos sambas que os sambistas fazem, nos enredos que sua escola repete. O tempo, no entanto, é impiedoso e se diverte em passar a borracha na assinatura famosa dos que fizeram uma época. Presenteia com o esquecimento propositado o nome que deve ser lembrado. Lutemos pois em nome de Clara, que foi quem cantou nossos sonhos, foi quem disse o nosso samba, e tudo isso com um maravilhoso tom de humildade e grandeza. Uma mulher deixou de cantar seu canto naquele dia 2 de abril do ano passado. Uma mulher calou a voz, naquela hora, daquele dia. Uma linda mulher, por dentro e por fora. Bonita como uma santa. Vamos lembrá-la. Sempre.